

# taurus

VENTILACIÓN · AIRE ACONDICIONADO · TRATAMIENTO DE AIRE  
VENTILAÇÃO · AR CONDICIONADO · TRATAMENTO DO AR

2024



**taurus**

## **VENTILACIÓN** VENTILAÇÃO

<b>Ventiladores</b>	<b>4</b>
Ventoinhas	
<b>Ventiladores de techo</b>	<b>12</b>
Ventoinhas de tecto	
<b>Ventiladores de torre</b>	<b>15</b>
Columnas de ar	
<b>Circuladores de aire</b>	<b>17</b>
Circuladores de ar	
<b>Nebulizadores</b>	<b>18</b>
Nebulizadores	
<b>Climatizadores evaporativos</b>	<b>20</b>
Climatizadores evaporativos	

## **AIRE ACONDICIONADO PORTÁTIL** AR CONDICIONADO

<b>Aires acondicionados portátiles y reversibles (frío/calor)</b>	<b>22</b>
Ar condicionado portátil (frío/calor)	

## **TRATAMIENTO DEL AIRE** TRATAMENTO DO AR

<b>Deshumidificadores</b>	<b>30</b>
Desumidificadores	
<b>Purificadores de aire</b>	<b>34</b>
Purificadores de ar	



## ICE BRISE

50W / Ø40 cm

- » Selector de 3 velocidades
- » Temporizador 18h
- » Control remoto
- » 5 aspas
- » Función de oscilación
- » 3 en 1: mesa (70 cm), mediano (100 cm), pedestal (130 cm)
- » Inclinación ajustable
- » Nivel de sonido (máx.) 48,65 dBA
- » Botones táctiles
- » Pantalla LED
- » Base redonda antideslizante
- » Rejilla extraíble, fácil de limpiar.

- » Seletor de 3 velocidades
- » Temporizador de 18h
- » Controle remoto
- » 5 pás
- » Função oscilante
- » 3 em 1: mesa (70cm), médio (100cm), máximo (130cm)
- » Inclinação ajustável
- » Nível de ruído (máx) 48,65 dBA
- » Botões tácteis
- » Ecrã LED
- » Base redonda antiderrapante
- » Grelha desmontável, fácil de limpar.

## BOREAL DIGITAL NO-MOSKIT

50W / Ø40 cm

- » Selector de 3 velocidades
- » Temporizador 7,5h
- » Control remoto
- » 5 aspas
- » Función de oscilación
- » Inclinación ajustable
- » Pantalla LED
- » Base redonda antideslizante
- » Rejilla extraíble, fácil de limpiar
- » Altura regulable. 145 cm
- » Función líquido antimosquitos
- » 3 modos (brisa, normal, noche)



- » Seletor de 3 velocidades
- » Temporizador de 7,5h
- » Controle remoto
- » 5 pás
- » Função oscilante
- » Inclinação ajustável
- » Ecrã LED
- » Base redonda antiderrapante
- » Grelha desmontável, fácil de limpar
- » Altura regulável. 145 cm
- » Função líquida anti mosquito
- » 3 modos (brisa, normal, noite)

### ICE BRISE

Cod. 947.265.000  
 EAN 8414234472656  
 MC 600 x 170 x 460 mm / 6.50 kg  
 Pack Unit 1

### BOREAL DIGITAL NO-MOSKIT

Mod: FA008  
 Cod. 944.666.000  
 EAN 8414234446664  
 MC 140x520x595  
 Pack Unit 1

**New!**

# ICE BRISE SILENCE

24W / Ø40 cm

- » Motor DC – Súper silencioso
- » 24 velocidades
- » 3 modos
- » Temporizador de 18 horas
- » Oscilante
- » Inclinación ajustable
- » 5 aspas - 40cm de diametro
- » Pantalla LED
- » Con mando a distancia
- » 3 en 1 – mesa (70cm), mediano (100cm) y pedestal (130cm)
- » Base redonda antideslizante

- » Motor DC - Super silencioso
- » 24 velocidades
- » 3 modos
- » Temporizador de 18 horas
- » Oscilante
- » Inclinação ajustável
- » 5 lâminas - 40 cm de diâmetro
- » Ecrã LED
- » Com controlo remoto
- » 3 em 1 - mesa (70cm), médio (100cm) e pedestal (130cm)
- » Base redonda antiderrapante



000  
24

40,6  
dBA

94,65  
m<sup>3</sup>/min



**ICE BRISE SILENCE**

Mod: FADCO02  
Cod: 944.673.000  
EAN 8414234446732  
MC 190 x 545 x 560  
Pack Unit 1

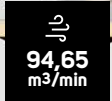
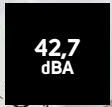
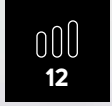

**New!**

## BOREAL 16CR SILENCE

- » 30W de potencia
- » Motor DC – Súper silencioso
- » 12 velocidades
- » 3 modos – Normal, Brisa y Noche
- » Temporizador de 12 horas
- » Oscilante
- » 5 aspas - 40cm de diámetro
- » Pantalla Digital
- » Con mando a distancia
- » Altura ajustable de 1.23-1.35cm
- » Base redonda antideslizante

- » 30W de potência
- » Motor DC - Super silencioso
- » 12 velocidades
- » 3 modos - Normal, Brisa e Noite
- » Temporizador de 12 horas
- » Oscilante
- » 5 lâminas - 40cm de diámetro
- » Ecrã digital
- » Com controlo remoto
- » Altura ajustável de 1,23-1,35 cm
- » Base redonda antiderrapante



### BOREAL 16CR SILENCE

Mod. FADC001  
Cod. 944.672.000  
EAN 8414234446725  
MC 145 x 515 x 565 mm / 6,18 kg  
Pack Unit 1

**BOREAL 16CR DIGITAL**  
50W / Ø40 cm

- » Selector de 3 velocidades
- » Temporizador de 7'5h
- » Control remoto
- » 5 aspas
- » Función oscilante
- » Altura regulable (110 - 130 cm)
- » Inclinación ajustable
- » Nivel de sonido (máx.) 60 dBA
- » Botones táctiles
- » Base redonda y antideslizante
- » Rejilla extraíble i fácil de limpiar

- » Seletor de 3 velocidades
- » Temporizador de 7'5h
- » Controle remoto
- » 5 pás
- » Função oscilante
- » Altura regulável (110 - 130 cm)
- » Inclinação ajustável
- » Nivel de ruido (máx) 60 dBA
- » Botões tácteis
- » Base antiderrapante
- » Grelha desmontável, fácil de limpiar



**BOREAL 12 ELEGANCE**  
45W / Ø30 cm

- » Selector de 3 velocidades
- » 5 aspas
- » Función de oscilación
- » Inclinación ajustable
- » Nivel de sonido (máx.) 53 dBA
- » Base redonda antideslizante
- » Rejilla extraíble, fácil de limpiar.

- » Seletor de 3 velocidades
- » 5 pás
- » Função oscilante
- » Inclinação ajustável
- » Nivel de ruido (máx) 53 dBA
- » Base antiderrapante
- » Grelha desmontável, fácil de limpiar

**BOREAL 16C ELEGANCE**  
60W / Ø40 cm

- » Selector de 3 velocidades
- » 5 aspas
- » Función de oscilación
- » Altura 132 cm
- » Inclinación ajustable
- » Nivel de ruido (máx.) 53,14 dBA
- » Base redonda antideslizante
- » Rejilla extraíble, fácil de limpiar.

- » Seletor de 3 velocidades
- » 5 pás
- » Função oscilante
- » Altura 132 cm
- » Inclinação ajustável
- » Nivel de ruido (máx) 53.14 dBA
- » Base antiderrapante
- » Grelha desmontável, fácil de limpiar



**BOREAL 12 ELEGANCE**

Cod. 944.659.000  
EAN 8414234446596  
MC 370 x 180 x 355 mm / 2.50 kg  
Pack Unit 1

**BOREAL 16C ELEGANCE**

Cod. 944.646.000  
EAN 8414234446466  
MC 600 x 150 x 550 mm / 6.80 kg  
Pack Unit 1

**BOREAL 16CR DIGITAL**

Cod. 944.658.000  
EAN 8414234446589  
MC 555 x 185 x 453 mm / 7.30 Kg  
Pack Unit 1

**BERGEN 16C / 16CR**

45W / Ø40 cm

- » Selector de 3 velocidades
- » Temporizador de 120 minutos
- » 3 aspas
- » Función oscilante
- » Altura regulable (110 - 130 cm)
- » Inclinación ajustable
- » Nivel de sonido (máx.) 51.46 dBA
- » Base antideslizante
- » Rejilla extraíble, fácil de limpiar

- » Seletor de 3 velocidades
- » Temporizador de 120 minutos
- » 3 pás
- » Função oscilante
- » Altura regulável (110 - 130 cm)
- » Inclinação ajustável
- » Nivel de sonido (máx.) 51.46dBA
- » Base antiderrapante
- » Grelha desmontável, fácil de limpar.

**FOREST**

50W / Ø40 cm

- » Selección de 3 velocidades
- » 5 palas
- » Función de oscilación: ángulo de inclinación ajustable
- » Altura regulable, hasta 130 cm.
- » Nivel de sonido (máx) 56 dBA
- » Base antideslizante
- » Protección de metal de alta calidad con tambor de 6 cm de diámetro
- » Rejilla extraíble, fácil de limpiar.

- » 3 seleção de velocidade
- » 5 lâminas
- » Função de oscilação: ângulo de inclinação ajustável
- » Altura ajustável, até 130 cm.
- » Nivel de ruído (máx) 56 dBA
- » Base antiderrapante
- » Protetor de metal de alta qualidade com tambor de 6 cm de diâmetro
- » Grade removível, fácil de limpar.

**BERGEN 16C**

Cod: 944.648.000

EAN 8414234446480

MC 440 x 140 x 540 mm / 3'95 Kg

Pack Unit 1

**BERGEN 16CR**

Cod: 944.649.000

EAN 8414234446497

MC 440 x 155 x 510 mm / 5,85 Kg

Pack Unit 1

**FOREST**

Mod. FA003

Cod. 944.665.000

EAN 8414234446657

MC 500 x 465 x 315 mm / 6.3 kg

Pack Unit 1



57,52  
dBA

**New!**

# GRECO 16CR PURE

40W / Ø40 cm

- » Selector de 3 velocidades
- » 3 aspas
- » Función de oscilación
- » 16C: altura ajustable (110-125 cm)
- » Inclínación ajustable
- » Nivel de sonido (máx.): 46,69 dBA (mesa), 45,51 dBA (pedestal)
- » Base antideslizante
- » Rejilla extraíble, fácil de limpiar.

- » Seletor de 3 velocidades
- » 3 pás
- » Função de oscilação
- » 16C: altura ajustável (110-125 cm)
- » Inclinação ajustável
- » Nível de ruído (máx.): 46,69 dBA (mesa), 45,51 dBA (pé)
- » Base antiderrapante
- » Grelha desmontável, fácil de limpar.

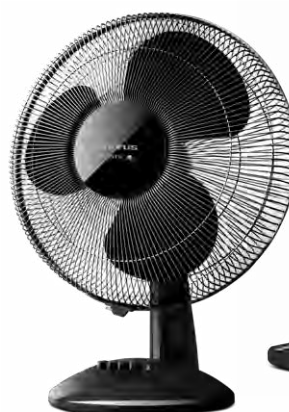

**GRECO 16**

40W / Ø40 cm

**GRECO 16  
ELEGANCE**

40W / Ø40 cm

**GRECO 16CR  
ELEGANCE**

40W / Ø40 cm

**GRECO 16CR PURE**

Mod: FA012  
Cod: 944.675.000  
EAN 8414234446756  
MC 125 x 525 x 475 / 5'45Kg  
Pack Unit 1

**GRECO 16**

Cod. 944.650.000  
EAN 8414234446503  
MC 430 x 195 x 430 mm / 2.83 kg  
Pack Unit 1

**GRECO 16 ELEGANCE**

Cod. 944.651.000  
EAN 8414234446510  
MC 430 x 195 x 430 mm / 2.83 kg  
Pack Unit 1

**GRECO 16CR ELEGANCE**

Cod: 944.653.000  
EAN 8414234446534  
MC 525 x 120 x 470 / 5'45 Kg  
Pack Unit 1

## TROPICANO JET HOT&COOL 2000W

### » 2 en 1: ventilador y calefactor

- » 2 intensidades de calor
- » 2 velocidades de ventilación
- » Temperatura programable, de 18°C a 30°C
- » Se apaga cuando se alcanza la temperatura deseada
- » Protector térmico de seguridad
- » Dispositivo antivuelco
- » Panel de control "LED Soft Touch"
- » Calor uniforme. Uso todo el año
- » Para áreas hasta 30m<sup>2</sup>

### » 2 em 1: ventilador e aquecedor

- » 2 intensidades de calor
- » 2 velocidades de ventilação
- » Temperatura programável, de 18°C a 30°C.
- » Apaga-se quando a temperatura desejada é atingida.
- » Protetor térmico de segurança
- » Dispositivo anti-queda
- » Painel de controle "LED Soft Touch"
- » Calor uniforme. Use o ano todo
- » Para áreas até 30m<sup>2</sup>



26 x 18.5 x 27 cm



## ICE BRISE MINI 30W / Ø25 cm

- » Selector de 2 velocidades
- » 3 aspas
- » Inclinación ajustable 90°
- » Nivel de sonido (máx.) 43,26 dBA
- » Base antidestilante
- » Se puede colgar en la pared

- » Seletor de 2 velocidades
- » 3 pás
- » Inclinação ajustável 90°
- » Nivel de ruído (máx) 43,26 dBA
- » Base antiderrapante
- » Pode ser pendurado na parede



Montaje en pared disponible  
Suporte de parede disponível



### TROPICANO JET HOT&COOL

Mod. FH2000B  
Cod. 946.911.000  
EAN 8414234469113  
MC 402 x 313 x 272  
Pack Unit 2

### ICE BRISE MINI

Cod. 947.260.000  
EAN 8414234472601  
MC 286 x 135 x 285 mm / 1.50 kg  
Pack Unit 1

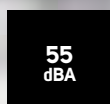
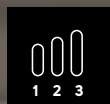
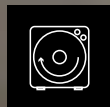

**New!**

## TROPICANO 3V

35W / Ø30 cm

- » 3 velocidades
- » Rejilla Giratoria. Opción oscilante con 3 velocidades
- » 5 aspas
- » Diámetro de 30cm (12")
- » Compacto
- » Temporizador de 60 minutos
- » Asa para fácil transporte
- » Pies antideslizantes

- » 3 velocidades
- » Grelha giratória. Opção oscilante com 3 velocidades
- » 5 pás
- » Diâmetro de 30cm (12")
- » Compacto
- » Temporizador de 60 minutos
- » Pega para transporte fácil
- » Pés antiderrapantes



### TROPICANO 3V

Mod. FA009  
Cod. 944.667.000  
EAN 8414234446671  
MC 395 x 840 x 415  
Pack Unit 5



**New!**

FRESKO 3B  
PURE ULTRA  
SILENCE



DC  
MOTOR



**New!**

FRESKO 3B  
ULTRA SILENCE



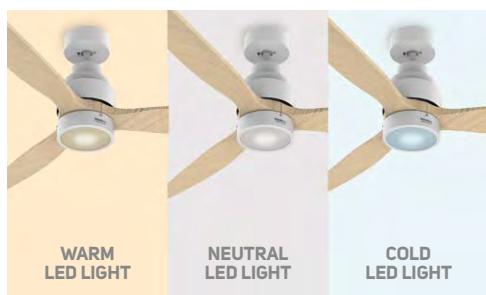

**FRESKO 3B ULTRA SILENCE**

**FRESKO 3B PURE ULTRA SILENCE**

MOTOR	30W DC	30W DC
LUZ LED	24 W	24 W
DIÁMETRO DIÁMETRO	132 CM	132 CM
SILENCIOSO	✓	✓
VELOCIDADES	6	6
ASPAS LÁMINAS	3	3
MODOS DE LUZ CORES DE LUZES	Fría 5700k/Caliente 2700k/Neutra 4000k FRIO 5700K/QUENTE 2700K/NEUTRO 4000K	Fría 5700k/Caliente 2700k/Neutra 4000k FRIO 5700K/QUENTE 2700K/NEUTRO 4000K
TEMPORIZADOR	8H	8H
POSICIÓN VERANO / INVIERNO POSIÇÃO VERÃO/INVIERNO	✓	✓
MANDO A DISTANCIA CONTROLE REMOTO	✓	✓
SILENCIOSO	49dB	49dB
ÁREA RECOMENDADA ÁREA SUGERIDA	25M <sup>2</sup>	25M <sup>2</sup>

**FRESKO 3B ULTRA SILENCE**

Mod: FA002L  
Cod. 942120.000  
EAN 8414234421203  
MC 245x705x340  
Pack Unit 1

**FRESKO 3B PURE ULTRA SILENCE**

Mod: FA003LW  
Cod. 942121.000  
EAN 8414234421210  
MC 245x705x340  
Pack Unit 1

# FRESKO INVISIBLE

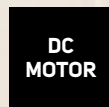

## FRESKO INVISIBLE

MOTOR	DC 25 W
LUZ LED	40 W
DIÁMETRO DIÁMETRO	49 CM
VELOCIDADES	6
SILENCIOSO	√ 56DB (MÁX.)
MODOS DE LUZ CORES DE LUZES	FRÍA 5700K / NEUTRA 4000K / CÁLIDA 3000K FRIO 5700K/NEUTRO 4000K/QUENTE 3000K
TEMPORIZADOR	8H
POSICIÓN VERANO / INVIERNO POSIÇÃO VERÃO/INVERNO	√
MANDO A DISTANCIA CONTROLE REMOTO	√
MOTOR COBRE	√
ÁREA RECOMENDADA ÁREA SUGERIDA	15M <sup>2</sup>



### FRESKO INVISIBLE

Mod: FA002LW  
Cod. 942.119.000  
EAN 8414234421197  
MC 580x580x260  
Pack Unit 1



**NEW BABEL**

**NEW BABEL DIGITAL**

**BABEL II RCH**

POTENCIA	50W	50W	50W
ALTURA	76,4 CM	75,6 CM	86 CM
VELOCIDADES VELOCIDADE	4	4	4
SILENCIOSO	√	√	√
CONTROL DIGITAL CONTROLE DIGITAL	-	√	√
CONFIGURACIÓN TÁCTIL TOQUE NO BOTÃO DE CONFIGURAÇÕES	-	√	√
MANDO A DISTANCIA CONTROLE REMOTO	-	√	√
TEMPORIZADOR	120 MIN	9H	9H
INDICADOR TEMP. AMBIENTE	-	√	√
FUNCIÓN OSCILACIÓN FUNÇÃO DE OSCILAÇÃO	√	√	√
ASA DE TRANSPORTE PEGA DE TRANSPORTE	√	√	√
NIVEL DE SONIDO NÍVEL DE RUÍDO	55 dBA	55 dBA	55 dBA
MODOS	-	3 (NORMAL, NATURAL, NOCHE) 3 MODOS (NORMAL, NATURAL, NOC- TURNO)	3 (NORMAL, NATURAL, NOCHE) 3 MODOS (NORMAL, NATURAL, NOC- TURNO)

**NEW BABEL**

Mod: FA006  
Cod: 947.266.000  
EAN 8414234472663  
MC 780 x 205 x 185 / 3Kg  
Pack Unit 1

**NEW BABEL DIGITAL**

Mod: FA007  
Cod: 947.267.000  
EAN 8414234472670  
MC 780 x 185 x 160  
Pack Unit 1

**BABEL II RCH**

Mod: FA009D  
Cod: 947.268.000  
EAN 8414234472687  
MC 178 x 173 x 891  
Pack Unit 1



## BABEL INVISIBLE

30W / 101 cm

- » Tecnología sin aspas para mayor seguridad
  - » Motor DC 100% cobre, más eficiente, duradero y silencioso
  - » Selección de 12 velocidades
  - » Temporizador de 12 h
  - » 3 modos: normal, brisa y noche
  - » Control remoto
  - » Pantalla de temperatura ambiente
  - » Función de oscilación
  - » Silencioso 36.11 dBA
  - » Botones táctiles
  - » Alojamiento para el mando a distancia
  - » Filtro de polvo, extraíble y lavable
- 
- » Tecnologia sem lâmina para maior segurança
  - » Motor DC 100% cobre, mais eficiente, durável e silencioso
  - » Seletor de 12 velocidades
  - » Temporizador de 12 horas
  - » 3 modos: normal, brisa e noite
  - » Controle remoto
  - » Ecrã indicador de temperatura ambiente
  - » Função de oscilação
  - » Silencioso 36,11 dBA
  - » Botões tácteis
  - » Alojamento para controle remoto
  - » Filtro removível e lavável

### BABEL INVISIBLE

Cod. 947.264.000  
 EAN 8414234472649  
 MC 930 x 240 x 280 mm / 4.50 kg  
 Pack Unit 1



## BABEL INFINITE

50W / 110 cm

- » Selector de 3 velocidades
  - » Temporizador de 15h
  - » 3 modos: normal, brisa y noche
  - » Control remoto
  - » Función de oscilación
  - » Nivel de sonido (máx.) 44,26 dBA
  - » Botones táctiles
  - » Asa de transporte
- 
- » Seletor de 3 velocidades
  - » Temporizador de 15h
  - » 3 modos: normal, brisa e noite
  - » Controle remoto
  - » Função de oscilação
  - » Nivel de ruído (máx) 44,26 dBA
  - » Botões tácteis
  - » Pega de transporte

### BABEL INFINITE

Cod. 947.262.000  
 EAN 8414234472625  
 MC 1120 x 170 x 230 mm / 4.20 kg  
 Pack Unit 1



## New!

# SIROCCO 14 BLACK

60W / Ø35 cm



**55,90**  
m<sup>3</sup>/min

## New!

# SIROCCO 18 BLACK

120W / Ø45 cm



**110,79**  
m<sup>3</sup>/min



- » Selector de 3 velocidades
- » 3 aspas de diseño especial, ventilación más potente
- » Inclinación vertical ajustable para dirigir el flujo de aire
- » Nivel de sonido (máx.) 60,93 dBA (Sirocco 14), 65,63 dBA (Sirocco 18)
- » Compartimento para guardar el cable
- » Base antideslizante
- » Rejilla extraíble, fácil de limpiar.
- » Asa de transporte

- » Seletor de 3 velocidades
- » 3 pás de design especial. Ventilação mais potente.
- » Inclinação vertical ajustável.
- » Nivel de ruído (máx.) 60,93 dBA (14), 65,63 dBA (18)
- » Alojamento do cabo
- » Base antiderrapante
- » Grelha desmontável, fácil de limpar
- » Pega de transporte

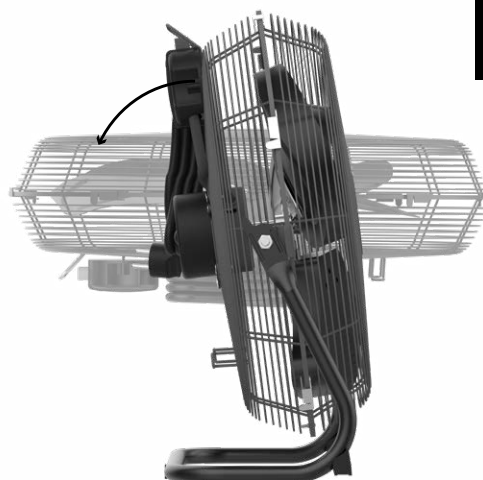
**SIROCCO 18 BLACK**

Mod: FA011  
Cod: 944.669.000  
EAN 8414234446695  
MC 190 x 545 x 560  
Pack Unit 1

**SIROCCO 14 BLACK**

Mod: FA010  
Cod: 944.668.000  
EAN 8414234446688  
MC 180 x 450 x 440  
Pack Unit 1

**New!**

# AIRBRUME 2500

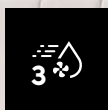

## 75W / 2,5L

- » 3 velocidades
- » 3 niveles de nebulización
- » 3 modos: Normal – Brisa – Noche
- » Temporizador de 7,5 horas
- » La función de nebulizador se puede usar independientemente
- » Control Remoto
- » Función Oscilante
- » Depósito de agua de 2.5L, visible y extraíble
- » 5 ruedas multidireccionales
- » Altura 126cm

- » 3 vitesses
- » 3 niveaux de nébulisation
- » 3 modes : Normal - Brise - Nuit
- » Minuterie de 7,5 heures
- » La fonction de nébulisation peut être utilisée indépendamment
- » Télécommande
- » Fonction d'oscillation
- » Réservoir d'eau visible et amovible de 2,5 litres
- » 5 roues multidirectionnelles
- » Hauteur 126 cm

**AIRBRUME 2500**

Mod: MF2500

Cod: 944.674.000

EAN 8414234446749

MC 435 x 230 x 600

Pack Unit 1

# VB02

90W / 3L / Ø45 cm

- » Selección de 3 velocidades
- » Temporizador de 12 h
- » 3 niveles de nebulización
- » 3 modos: Normal - Brisa - Noche
- » Control remoto
- » Función de oscilación
- » Nivel de sonido (máx.) 52,7 dBA
- » Pantalla de temperatura ambiente
- » Botones táctiles
- » Depósito de agua de 3,1L, visible y extraíble
- » Función repelente de mosquitos
- » Difusor de fragancias
- » Ionizador
- » 5 ruedas para facilitar el movimiento
- » Rejilla extraíble, fácil de limpiar.
- » Altura 140 cm
- » Incluye 2 contenedores de hielo.

- » Seletor de 3 velocidades
- » Temporizador de 12 horas
- » 3 níveis de nebulização
- » 3 modos: Normal - Brisa - Noite
- » Controle remoto
- » Função de oscilação
- » Nivel de ruído (máx) 52,7 dBA
- » Ecrã indicador da temperatura ambiente
- » Botões tácteis
- » Depósito de água de 3,1L, visível e amovível
- » Função repelente de mosquitos
- » Difusor de fragrância
- » Ionizador
- » 5 rodas para fácil movimento
- » Grelha amovível, fácil de limpar.
- » Altura 140 cm
- » Inclui 2 recipientes de gelo.



## VB02

Cod. F95.720.060

EAN 3364330014784

MC 660 x 335 x 455 mm / 8,50 kg

Pack Unit 1

## R403

### 80W / 4L

- » 2 funciones: refresca y humedece
- » Flujo de aire: 270 m<sup>3</sup> / h
- » Selección de 3 velocidades
- » Función de oscilación: oscilación automática de 40°
- » Prueba de ruido (máx.) 65 dBA
- » Depósito de agua 4L
- » Doble depósito de agua para mejorar la eficiencia de enfriamiento
- » Incluye 2 contenedores de hielo
- » Filtro antipolvo, extraíble y lavable
- » 4 ruedas para facilitar el transporte

- » 2 funções: refresca e umedece
- » Fluxo de ar: 270 m<sup>3</sup> / h
- » 3 seleção de velocidade
- » Função de oscilação: balanço automático de 40°
- » Teste de ruído (máx.) 65 dBA
- » Depósito de água 4L
- » Depósito de água duplo para melhorar a eficiência de resfriamento
- » Inclui 2 recipientes de gelo para arrefecer a água do depósito
- » Filtro de poeira removível e lavável
- » 4 rodas para facilitar o movimento



## SNOWFIELD ULTRA

### 88W / 10L

- » **Doble función: refresca e humedece**
- » Flujo de aire: 288 m<sup>3</sup>/h
- » Selección de 3 velocidades
- » 3 modos: Normal - Brisa - Noche
- » Temporizador de 15h
- » Control remoto
- » Función oscilante
- » Nivel de sonido (máx.) 55,1 dBA
- » Depósito de agua de 10L visible
- » Incluye 2 contenedores de hielo para enfriar el agua del depósito
- » Filtro de polvo, extraíble y lavable
- » Alojamiento para el control remoto
- » 4 ruedas y asa de transporte para facilitar el movimiento

- » **Dupla função: refresca e humedece**
- » Fluxo de ar: 288 m<sup>3</sup>/h
- » Seletor de 3 velocidades
- » 3 modos: Normal - Brisa - Noite
- » Temporizador de 15h
- » Controle remoto
- » Função de oscilação
- » Nivel de ruído (máx.) 55,1 dBA
- » Depósito de água de 10L visível
- » Inclui 2 recipientes de gelo para arrefecer a água do depósito
- » Filtro de poeira removível e lavável
- » Alojamento para controle remoto
- » 4 rodas e alça de transporte para facilitar o movimento

## R850

### 80W / 7L

- » **2 funciones: refresca y humedece**
- » Flujo de aire: 360 m<sup>3</sup>/h
- » Selección de 3 velocidades
- » 3 modos: Normal - Brisa - Noche
- » Temporizador de 7h
- » Control remoto
- » Función oscilante
- » Nivel de sonido (máx.) 65 dBA
- » Depósito de agua de 7L visible
- » Incluye 2 contenedores de hielo para enfriar el agua del Depósito
- » Filtro de polvo, extraíble y lavable
- » 4 ruedas para facilitar el movimiento

- » **2 funções: refresca e humedece**
- » Fluxo de ar: 360 m<sup>3</sup>/h
- » Seletor de 3 velocidades
- » 3 modos: Normal - Brisa - Noite
- » Temporizador de 7h
- » Controle remoto
- » Função de oscilação
- » Nivel de ruído (máx.) 65 dBA
- » Depósito de água 7L visível
- » Inclui 2 recipientes de gelo para arrefecer a água do depósito
- » Filtro de poeira removível e lavável
- » 4 rodas para facilitar o movimento



**R403**  
Mod. CO403  
Cod. 956.330.000  
EAN 8414234563309  
MC 285 x 260 x 590 mm / 4.5 kg  
Pack Unit 1

**SNOWFIELD ULTRA**  
Cod. 947261.000  
EAN 8414234472618  
MC 426 x 400 x 833 mm / 9.52 kg  
Pack Unit 1

**R850**  
Cod. 956.316.000  
EAN 8414234563163  
MC 320 x 315 x 735 mm / 6.85 kg  
Pack Unit 1

## SNOWFIELD BABEL

55W /5L

- » **Doble función: refresca y humedece**
- » Flujo de aire: 350 m<sup>3</sup>/h
- » Selección de 3 velocidades
- » Columna de 85 cm para una mayor cobertura
- » 3 modos: Normal - Brisa - Noche
- » Temporizador de 7h
- » Control remoto
- » Función oscilante
- » Nivel de sonido (máx.) 40,12 dBA
- » Depósito de agua de 5L visible y extraíble
- » Incluye 2 contenedores de hielo para enfriar el agua del depósito
- » Filtro de polvo, extraíble y lavable
- » Asa de transporte

- » **Dupla função: refresca e humedece**
- » Fluxo de ar: 350 m<sup>3</sup>/h
- » Seletor de 3 velocidades
- » Coluna de 85 cm para maior cobertura
- » 3 modos: Normal - Brisa - Noite
- » Temporizador de 7h
- » Controle remoto
- » Função de oscilação
- » Nível de ruído (máx.) 40,12 dBA
- » Depósito de água de 5L visível e removível
- » Inclui 2 recipientes de gelo para arrefecer a água do depósito
- » Filtro de poeira, removível e lavável
- » Pega de transporte



## SNOWFIELD MINI

5W

- » **Doble función: refresca y humedece**
- » Selector de 3 velocidades
- » Compacto: 16 x 16 x 18 cm
- » 7 colores de LED cambiantes
- » 2 Depósitos extraíbles y refrigerables de 320 ml
- » Panel absorbente ultraeficiente
- » Nivel de sonido (máx.) 44,26 dBA
- » Conexión a puerto USB

- » **Dupla função: refresca e humedece**
- » Seletor de 3 velocidades
- » Compacto: 16 x 16 x 18 cm
- » Ecrã com 7 cores variáveis
- » 2 depósitos removíveis e refrigeráveis de 320 ml
- » Painel absorvente ultraeficiente
- » Nível de ruído (máx.) 44,26 dBA
- » Ligação USB

### SNOWFIELD BABEL

Cod. 947.263.000  
 EAN 8414234472632  
 MC 342 x 285 x 920 mm / 7.90 kg  
 Pack Unit 1

### SNOWFIELD MINI

Cod. 947.259.000  
 EAN 8414234472595  
 MC 360 x 350 x 580 mm / 10.56 kg  
 Pack Unit 12

# TOP TEMP CONNECT

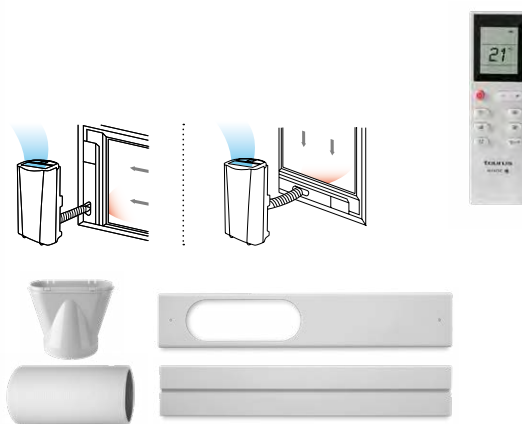
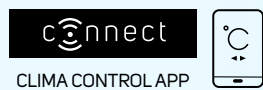

Kit incluido para salida de aire caliente, para ventanas colgantes y correderas.  
 Kit de janela para saída de ar quente incluído (janelas em guilhotina e de correr)  
**MANGUERA (diámetro-largo): Ø 15 cm / ± 1,5 m**  
 MANGUEIRA (diâmetro-comprimento)

**TOP TEMP CONNECT**

FRIO MÁX.	14000 Btu/h - 4.2 kW 3500 Frigorías
CALOR MÁX.	9800 Btu/h - 2.9 kW 2450 Frigorías
CONSUMO	1580W (frío) -1150W (calor)
WIFI	✓
SALIDA DE AIRE (MAX) SAÍDA DE AR (MAX)	400 m³/h
POTENCIA SONORA POTÊNCIA DO Ruído	≤65 dB (A)
CAPACIDAD DESHUMIDIFICACIÓN CAPACIDADE DESUMIDIFICAÇÃO	31 L / 24h
FRÍO, DESHUMIDIFICACIÓN Y VENTILACIÓN FRIO, DESUMIDIFICAÇÃO E VENTILAÇÃO	✓
 REVERSIBLE FRIO/CALOR REVERSÍVEL frío/calor	✓
MODO NOCHE MODO NOITE	✓
VELOCIDADES	3
FILTRO ANTIPOLVO FILTRO	✓
GAS REFRIGERANTE	R290
CONTROL TÁCTIL + PANTALLA DIGITAL CONTROLE TÁCTIL + ECRÃ DIGITAL	✓
TEMPORIZADOR 24H	✓
KIT VENTANA KIT JANELA	✓
ALERONES OSCILANTES GRELHAS OSCILANTES	✓
MANDO A DISTANCIA CONTROLE REMOTO	✓
TAMAÑO - PESO TAMANHO - PESO	48 x 39 x 78 cm 28Kg
RUEDAS Y ASA RODAS E PEGA	✓
ÁREA RECOMENDADA	40 m²

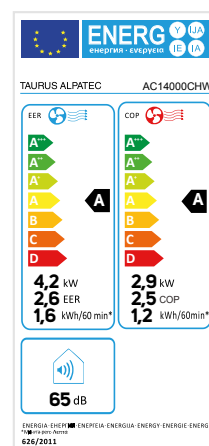

**TOP TEMP CONNECT**

Mod: AC14000CHW  
 Cod: 956.328.000  
 EAN 8414234563286  
 MC 523 x 462 x 856  
 Pack Unit 1

## TEMP &amp; COLD DESIGN



DOUBLE  
21  
DISPLAY

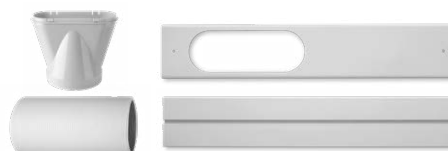
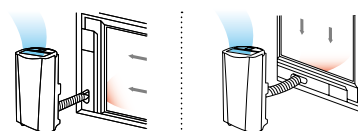

Kit incluido para salida de aire caliente, para ventanas colgantes y correderas.  
Kit de janela para saída de ar quente incluído (janelas em guilhotina e de correr)  
MANGUERA (diámetro-largo): Ø 15 cm / ± 1,5 m  
MANGUEIRA (diámetro-comprimento)





COLD DESIGN

TEMP DESIGN

COLD DESIGN +

TEMP DESIGN +

FRÍO MÁX.	7000 Btu/h - 2.1 kW 1750 Frigorías	7000 Btu/h - 2.0 kW 1750 Frigorías	9000 Btu/h - 2.6 kW 2250 Frigorías	9000 Btu/h - 2.6 kW 2250 Frigorías
CALOR MÁX.	-	5500 Btu/h - 1.6 kW 2850 Kcal	-	7000 Btu/h - 2.1 kW 2850 Kcal
CONSUMO	780W	780W - Frío 700W - Calor	1023W	1023W - Frío 860W - Calor
SALIDA DE AIRE (MAX) SAÍDA DE AR (MAX)	350 m <sup>3</sup> /h			
POTENCIA SONORA POTÊNCIA DO Ruído	≤65 dB (A)			
CAPACIDAD DESHUMIDIFICACIÓN CAPACIDADE DESUMIDIFICAÇÃO	17 L / 24h	17 L / 24h	24 L / 24h	24 L / 24h
FRÍO, DESHUMIDIFICACIÓN Y VENTILACIÓN FRIO, DESUMIDIFICAÇÃO E VENTILAÇÃO	✓	✓	✓	✓
 REVERSIBLE FRÍO/CALOR REVERSÍVEL FRIO/CALOR	-	✓	-	✓
MODO NOCHE MODO NOITE	✓	✓	✓	✓
VELOCIDADES	2			
FILTRO ANTIPOLVO FILTRO	✓			
GAS REFRIGERANTE	R290			
CONTROL TÁCTIL + PANTALLA DIGITAL CONTROLE TÁCTIL + ECRÃ DIGITAL	✓			
TEMPORIZADOR 24H	✓			
KIT VENTANA KIT JANELA	✓			
ALERONES OSCILANTES GRELHAS OSCILANTES	✓			
MANDO A DISTANCIA CONTROLE REMOTO	✓			
TAMAÑO - PESO TAMANHO - PESO	36.5 x 35.5 x 71.3 cm - 20/22 Kg			
RUEDAS Y ASA RODAS E PEGA	✓			
ÁREA RECOMENDADA	20 m <sup>2</sup>	20 m <sup>2</sup>	25 m <sup>2</sup>	25 m <sup>2</sup>

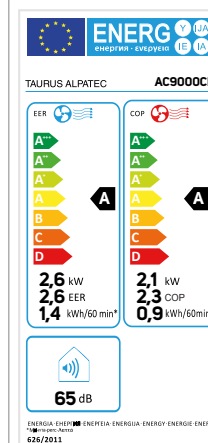
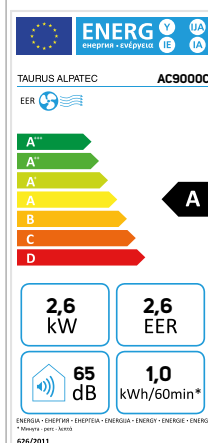
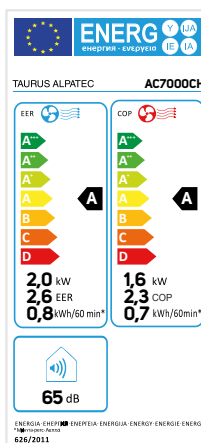
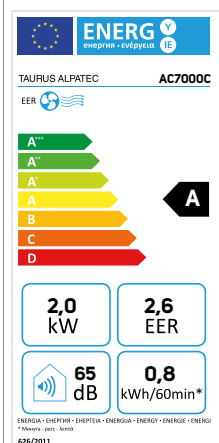
**COLD DESIGN**

Mod: AC7000C  
Cod: 956.320.000  
EAN 8414234563200  
MC 384 x 407 x 881  
Pack Unit 1

**TEMP DESIGN**

Mod: AC7000CH  
Cod: 956.321.000  
EAN 8414234563217  
MC 384 x 407 x 881  
Pack Unit 1

**COLD DESIGN +**

Mod: AC9000C  
Cod: 956.322.000  
EAN 8414234563224  
MC 384 x 407 x 881  
Pack Unit 1

**TEMP DESIGN +**

Mod: AC9000CH  
Cod: 956.323.000  
EAN 8414234563231  
MC 384 x 407 x 881  
Pack Unit 1



AC 205  
RVKT

AC 293 KT

ENERGETIC EFFICIENCY **A+**



	AC 293 KT	AC 205 RVKT
FRIO MÁX.	10000 Btu/h - 2.9 kW 2500 Frigorías	7000 Btu/h - 2.1kW 1750 Frigorías
CALOR MÁX.	-	6000 Btu/h - 7.8kW 1512 Kcal
CONSUMO	920W	780W - frío 720W - calor
SALIDA DE AIRE (MAX) SAIDA DE AR (MAX)	400 m³/h	380 m³/h
POTENCIA SONORA POTÊNCIA DO Ruído	56-63 dB(A)	56-65 dB(A)
CAPACIDAD DESHUMIDIFICACIÓN CAPACIDADE DESUMIDIFICAÇÃO	24 L / 24h	20L / 24h
FRÍO, DESHUMIDIFICACIÓN Y VENTILACIÓN FRIO, DESUMIDIFICAÇÃO E VENTILAÇÃO	✓	✓
 REVERSIBLE FRIO/CALOR REVERSÍVEL	-	✓
MODO NOCHE MODO NOITE	✓	-
VELOCIDADES	3	3
FILTRO ANTIPOLVO FILTRO	✓	✓
GAS REFRIGERANTE	R290	R290
CONTROL TÁCTIL + PANTALLA DIGITAL CONTROLE TÁCTIL + ECRÃ DIGITAL	✓	✓
TEMPORIZADOR 24H	✓	✓
KIT VENTANA KIT JANELA	✓	✓
ALERONES OSCILANTES GRELHAS OSCILANTES	✓	✓
MANDO A DISTANCIA CONTROLE REMOTO	✓	✓
TAMAÑO - PESO TAMANHO - PESO	32 x 45.5 x 62.1 cm 26Kg	35 x 35 x 75,6 cm 22 Kg
RUEDAS Y ASA RODAS E PEGA	✓	✓
ÁREA RECOMENDADA	30 m²	20 m²

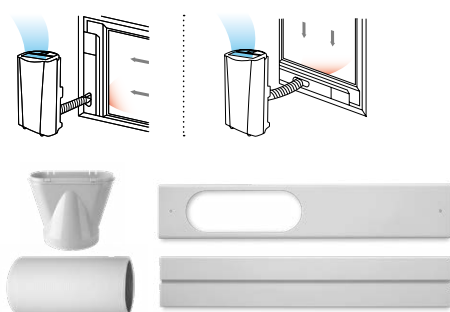

Kit incluido para salida de aire caliente, para ventanas colgantes y correderas.  
Kit de janela para saída de ar quente incluído (janelas em guilhotina e de correr)

MANGUERA (diámetro-largo): Ø 15 cm / ± 1,5 m  
MANGUEIRA (diámetro-comprimento)

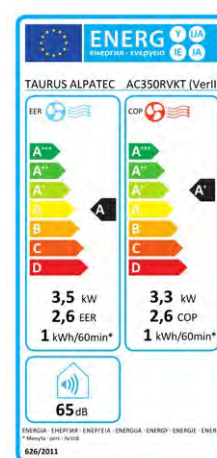
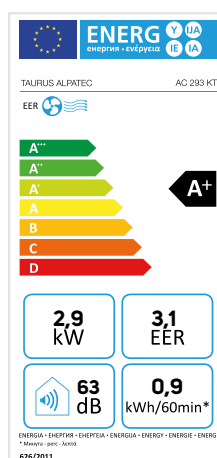

**AC 293 KT**  
Cod: 956.310.000  
EAN 8414234563101  
MC 398 x 670 x 545  
Pack Unit 1

**AC 205 RVKT**  
Cod: 956.305.000  
EAN 8414234563057  
MC 390 x 880 x 420  
Pack Unit 1

## TEMP &amp; COLD DIGITAL

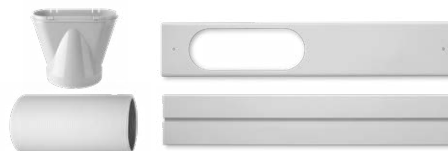
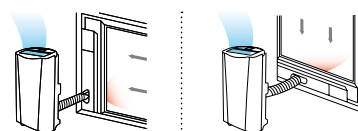

Kit incluido para salida de aire caliente, para ventanas colgantes y correderas.  
Kit de janela para saída de ar quente incluído (janelas em guilhotina e de correr)  
**MANGUERA** (diámetro-largo): Ø 15 cm / ± 1,5 m  
**MANGUEIRA** (diámetro-comprimento)

**COLD DIGITAL****COLD DIGITAL +****TEMP DIGITAL +**

FRÍO MÁX.	9000 Btu/h - 2.6 kW 2250 Frigorías	12000 Btu/h - 3.5 kW 3000 Frigorías	12000 Btu/h - 3.5 kW 3000 Frigorías
CALOR MÁX.	-	-	11200 Btu/h - 3.3 kW 2850 Kcal
CONSUMO	1100W	1370W	1370W- Frío 1350W - Calor
SALIDA DE AIRE (MAX) SAÍDA DE AR (MAX)	350 m³/h		
POTENCIA SONORA POTÊNCIA DO Ruído	56-65 dB (A)		
CAPACIDAD DESHUMIDIFICACIÓN CAPACIDADE DESUMIDIFICAÇÃO	19.2 L / 24h	28.8 L / 24h	28.8 L / 24h
FRÍO, DESHUMIDIFICACIÓN Y VENTILACIÓN FRIO, DESUMIDIFICAÇÃO E VENTILAÇÃO	✓	✓	✓
 REVERSIBLE FRÍO/CALOR REVERSÍVEL FRIO/CALOR	-	-	✓
MODO NOCHE MODO NOITE	-		
VELOCIDADES	3		
FILTRO ANTIPOLVO FILTRO	✓		
GAS REFRIGERANTE	R290		
CONTROL TÁCTIL + PANTALLA DIGITAL CONTROLE TÁCTIL + ECRÃ DIGITAL	✓		
TEMPORIZADOR 24H	✓		
KIT VENTANA KIT JANELA	✓		
ALERONES OSCILANTES GRELHAS OSCILANTES	✓		
MANDO A DISTANCIA CONTROLE REMOTO	✓		
TAMAÑO - PESO TAMANHO - PESO	44.3 x 34 x 83 cm / 27-30 Kg		
RUEDAS Y ASA RODAS E PEGA	✓		
ÁREA RECOMENDADA	25 m²	35 m²	35 m²

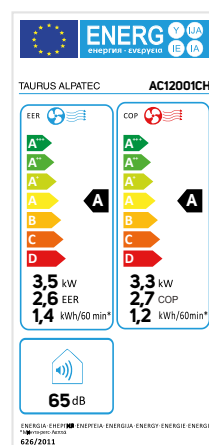
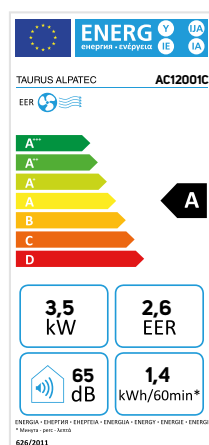
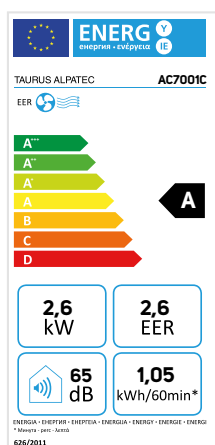

**COLD DIGITAL**  
Mod: AC7001C  
Cod: 956.325.000  
EAN 8414234563255  
MC 480 x 885 x 430  
Pack Unit 1

**COLD DIGITAL +**  
Mod: AC12001C  
Cod: 956.326.000  
EAN 8414234563262  
MC 480 x 885 x 430  
Pack Unit 1

**TEMP DIGITAL +**  
Mod: AC12001CH  
Cod: 956.327.000  
EAN 8414234563279  
MC 480 x 885 x 430  
Pack Unit 1



## PLEASANT & PLEASANT UNIQUE

**PLEASANT**

Mod: DH1201  
Cod. 954.513.000  
EAN 8414234545138  
MC 315 x 250 x 495  
Pack Unit 1

**PLEASANT UNIQUE**

Mod: DH2201  
Cod. 954.514.000  
EAN 8414234545145  
MC 400 x 310 x 615  
Pack unit 1



	PLEASANT	PLEASANT UNIQUE
DESHUMIDIFICACIÓN DESUMIDIFICAÇÃO	12L / 24h	22L / 24h
DEPÓSITO DE AGUA	2.5 L	4 L
PRESIÓN SONORA PRESSÃO SONORA	43 dB(A)	47 dB(A)
CADR - CAUDAL DE AIRE FLUXO DE AR	90 m³/h	180 m³/h
CONSUMO	210W	325W
VELOCIDADES	2	
GAS REFRIGERANTE	R290	
TEMPORIZADOR 24H	✓	
CONTROL DIGITAL DE HUMEDAD CONTROLE DIGITAL DE HUMIDADE	✓	
DESCONGELACIÓN AUTOMÁTICA DESCONGELAÇÃO AUTOMÁTICA	✓	
INDICADOR DEPÓSITO LLENO INDICADOR DE DEPÓSITO CHEIO	✓	
FILTRO	LAVABLE LAVÁVEL	
RUEDAS Y ASA RODAS E PEGA	✓	
TAMAÑO - PESO TAMANHO - PESO	27 x 20 x 40 cm (9.5 Kg)	34 x 25 x 56 cm (14 Kg)
ÁREA RECOMENDADA	25 m²	45 m²



# PLEASANT WATER PUMP



- » Sistema con bomba de agua que permite superar para la evacuación continua de agua a un plano superior. Hasta 3 metros.
- » Sistema com bomba de água que permite superar para evacuação contínua da água para um plano superior. Até 3 metros.

**PLEASANT WATER PUMP**

Mod: DH30D

Cod: 954.517.000

EAN 8414234545176

Pack Unit 1





**PLEASANT WATER PUMP**

DESHUMIDIFICACIÓN DESUMIDIFICAÇÃO	30 L / 24h
DEPÓSITO DE AGUA TANQUE DE ÁGUA	4 L
BOMBA DE AGUA BOMBA DE ÁGUA	✓
CAUDAL DE AIRE FLUXO DE ÁGUA	180m3/h
CONSUMO	380W
VELOCIDADES	3
AUTODIAGNÓSTICO Y AUTOPROTECCIÓN AUTO-DIAGNÓSTICO E AUTO-PROTEÇÃO	✓
DOBLE DISPLAY DIGITAL (MUESTRA EL % HUMEDAD) DUPLO DISPLAY DIGITAL (MOSTRA % DE HUMIDADE)	✓
PANTALLA LED	✓
REINICIO AUTOMÁTICO REINICIO AUTOMÁTICO	✓
GAS REFRIGERANTE	R290
TEMPORIZADOR 24H	✓
CONTROL DIGITAL DE HUMEDAD CONTROLE DIGITAL DE HUMIDADE	✓
DESCONGELACIÓN AUTOMÁTICA DESCONGELAÇÃO AUTOMÁTICA	✓
INDICADOR DEPÓSITO LLENO INDICADOR DE DEPÓSITO CHEIO	✓
FILTRO DE CARBÓN ACTIVO FILTRO DE CARVÃO ACTIVADO	✓
RUEDAS Y ASA OMNIDIRECCIONAL RODAS E PEGA OMNIDIRECCIONAL	✓
TAMAÑO - PESO TAMANHO - PESO	35 x 26 x 50 cm / 14.5 Kg
ÁREA RECOMENDADA	60 m <sup>2</sup>

# HIGH LANDSCAPES CONNECT

TRIPLE FILTRACIÓN **PURE AIR BOOST**  
+ 2 LÁMPARAS **UVC**

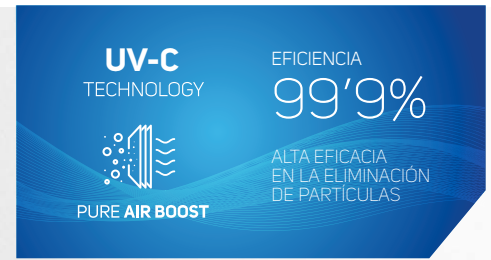
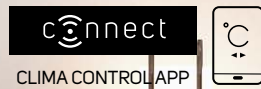

## FILTRACIÓN PURE AIR BOOST

Tasa de eliminación de partículas 99,9%: olores, humo, pelos, bacterias, alérgenos y polvo. Gracias a la triple filtración con prefiltro, filtro HEPA13 y carbón activo.

Elimina eficazmente hongos, virus patógenos como el H1N1 (gripe o gripe porcina) y Staphylococcus Albus.

Taxa de remoção de partículas de 99,9%: odores, fumo, pêlos, bactérias, alérgenos e poeira. Graças à filtragem tripla: pré-filtro, filtro HEPA13 e carvão ativo.

Elimina eficazmente fungos, vírus patogênicos como o H1N1 (gripe ou gripe suína) e Staphylococcus Albus.

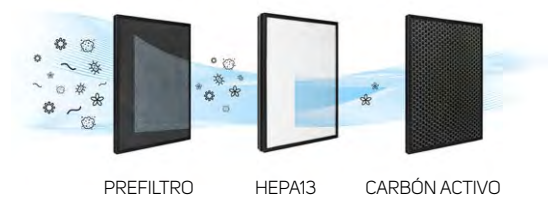

triple sistema de filtrado

- Polvo Pó
- Pelo Pêlo
- Bacterias Bactérias
- Olores y humos Odores e fumos
- Alérgenos Alergenos
- Virus Virus



**FILTRO 3 EN 1 AP2040**  
Cod. 999.266.000  
EAN 8414234992666  
MC 375 x 323 x 323  
Pack Unit 6

**FILTRO 3 EN 1 LANDSCAPES (AP2050)**  
Cod. 999.274.000  
EAN 8414234992741  
MC 375 x 323 x 323  
Pack Unit 6



**FILTRO 3 EN 1 AP2035**  
Cod. 999.273.000  
EAN 8414234992666  
MC 375 x 323 x 323  
Pack Unit 6



**AP 2040**

**HIGH LANDSCAPES**

**HIGH LANDSCAPES CONNECT**

FILTRACIÓN PURE AIR BOOST	PREFILTRO, <b>EPA-E12</b> Y CARBÓN ACTIVO	PREFILTRO, <b>FILTRE HEPA13</b> Y CARBÓN ACTIVO	
TASA ELIMINACIÓN DE PARTÍCULAS TAXA DE ELIMINAÇÃO DE PARTÍCULAS	99.5%	99.9%	
CADR - SALIDA DE AIRE LIMPIO SAÍDA DE AR LIMPO	330 m³/h	350 m³/h	
CONSUMO	34W	38W	
PM 2.5 SENSOR CALIDAD DEL AIRE SENSOR DE QUALIDADE DO AR	 <p>Codificado por colores Codificado por cores</p> 	 <p>Codificado por colores + Control de partículas peligrosas del aire Codificado por cores + Controle de partículas de ar perigosas</p> 	
WIFI- CONTROL APP	-	-	✓
PRESIÓN SONORA PRESSÃO SONORA	22 dB(A)		
LÁMPARA ESTERILIZANTE UVC	-	x2	
VELOCIDADES	4	3 + AUTO MODE	
TEMPORIZADOR	-	8 h	
MODO NOCHE MODO NOTURNO	✓		
BLOQUEO INFANTIL BLOQUEIO INFANTIL	✓		
INDICADOR RECAMBIO DE FILTRO INDICADOR DE SUBSTITUIÇÃO DO FILTRO	✓		
TAMAÑO - PESO TAMANHO - PESO	32.5 x 19.5 x 49.5 cm / 6.1 Kg		
ÁREA RECOMENDADA	75 m²	80 m²	

**AP2040**

Cod. 954.601.000  
EAN 8414234546012  
MC 425 x 300 x 605  
Pack Unit 1

**HIGH LANDSCAPES**

Mod. AP2050  
Cod. 954.603.000  
EAN 8414234546036  
MC 416 X 286 X 596  
Pack Unit 1

**HIGH LANDSCAPES CONNECT**

Mod. AP2050W  
Cod. 954.606.000  
EAN 8414234546067  
MC 416 X 286 X 596  
Pack Unit 1

# HIGH LANDSCAPES CONNECT PRO



CLIMA CONTROL APP



**PURE AIR BOOST**

EFICIENCIA  
**99'9%**

ALTA EFICACIA  
EN LA ELIMINACIÓN  
DE PARTÍCULAS

## HIGH LANDSCAPES CONNECT PRO

Mod. AP2070W  
Cod. 954.605.000  
EAN 8414234546050  
MC 551 x 358 x 823  
Pack Unit 1



**HIGH LANDSCAPES CONNECT PRO**

FILTRACION PURE AIR BOOST TASA ELIMINACIÓN DE PARTÍCULAS TAXA DE ELIMINAÇÃO DE PARTÍCULAS	PREFILTRO, <b>FILTRE HEPA13</b> CARBÓN ACTIVO
CADR - SALIDA DE AIRE LIMPIO SAÍDA DE AR LIMPO	99.9%
CONSUMO	600 m³/h
PM 2.5 SENSOR CALIDAD DEL AIRE SENSOR DE QUALIDADE DO AR	85W
PRESIÓN SONORA PRESSÃO SONORA	Codificado por colores + Control de partículas peligrosas del aire Codificado por cores + Controle de partículas de ar perigosas
SENSOR DE TEMPERATURA Y HUMEDAD	20 dB(A)
IONIZADOR	✓
VELOCIDADES	✓
TEMPORIZADOR	5
MODO NOCHE MODO NOITE	✓
CONTROL REMOTO	✓
BLOQUEO INFANTIL BLOQUEIO INFANTIL	✓
INDICADOR RECAMBIO DE FILTRO INDICADOR DE SUBSTITUIÇÃO DO FILTRO	✓
TAMAÑO - PESO TAMANHO - PESO	48 x 27 x 71 cm / 13.7 Kg
ÁREA RECOMENDADA	140 m²



# LANDSCAPES



## FILTRACIÓN PURE AIR BOOST

Tasa de eliminación de partículas 99,9%: olores, humo, pelos, bacterias, alérgenos y polvo. Gracias a la triple filtración con prefiltro, carbón activo y filtro HEPA13.





Elimina eficazmente hongos, virus patógenos como el H1N1 (gripe o gripe porcina) y Staphylococcus Albus.

Taxa de remoção de partículas de 99,9%: odores, fumo, pêlos, bactérias, alérgenos e poeira. Graças à filtragem tripla com pré-filtro, carvão ativo e filtro HEPA13.

Elimina eficazmente fungos, vírus patogênicos, como H1N1 (gripe ou gripe suína) e Staphylococcus Albus.



triple sistema de filtrado

-  Polvo Pó
-  Pelo Pêlo
-  Bacterias Bactérias
-  Olores y humos Odores e fumos
-  Alérgenos Alergenos
-  Virus Virus



AP 2030

LANDSCAPES  
AP2035

FILTRACION PURE AIR BOOST	PREFILTRO, <b>FILTRO HEPA13</b> , CARBON ACTIVO	PREFILTRO, CARBON ACTIVO, <b>FILTRO HEPA13</b>
TASA ELIMINACIÓN DE PARTÍCULAS TAXA DE ELIMINAÇÃO DE PARTÍCULAS	99.9%	99.9%
CADR - SALIDA DE AIRE LIMPIO SAÍDA DE AR LIMPO	120 m³/h	300 m³/h
CONSUMO	23W	58W
PM 2.5 SENSOR CALIDAD DEL AIRE SENSOR DE QUALIDADE DO AR	-	-
PRESIÓN SONORA PRESSÃO SONORA	30 dB(A)	25 dB(A)
LÁMPARA ESTERILIZANTE UVC LAMPADA ESTERILIZANTE UVC	-	-
VELOCIDADES	3	3
TEMPORIZADOR	8 h	8 h
MODO NOCHE MODO NOTURNO	-	✓
BLOQUEO INFANTIL CHILD LOCK FUNCTION	-	-
INDICADOR RECAMBIO DE FILTRO INDICADOR DE SUBSTITUIÇÃO DO FILTRO	✓	✓
TAMAÑO - PESO TAMANHO - PESO	21.5 x 19.3 x 39 cm / 2 Kg	34.5 x 19.3 x 51 cm / 5 Kg
ÁREA RECOMENDADA	30 m²	70 m²

**AP2030**  
Cod. 954.602.000  
EAN 8414234546029  
MC 415 x 415 x 505  
Pack Unit 4

**LANDSCAPES**  
Mod. AP2035  
Cod. 954.604.000  
EAN 8414234546043  
MC 580 X 420 X 260  
Pack unit 1

# taurus

**taurus**group

Av. Barcelona s/n · 25790 Oliana · Lleida  
T. (+34) 973 47 05 50

TAURUS PORTUGAL. Av. Rainha D. Amélia, 12 - B 1600-677 Lisboa  
T. (+351) 21 797 26 51  
SAC. (+34) 945 55 12 42