

# taurus

CHAUFFAGE · TRAITEMENT D'AIR  
HEATING · AIR TREATMENT

2024





# INDICE

<b>CHAUFFAGES</b> Heaters	06
<b>RADIATEURS</b> Radiators	13
<b>CONVECTEURS</b> Thermo Convecteur	21
<b>CHEMINÉE ÉLECTRIQUE</b> Electric fireplace	22
<b>RÉCHAUD À GAZ BUTANE</b> Butane gas stove	23
<b>AIRE ACONDICIONADO CON BOMBA DE CALOR</b> Ar condicionado com bomba de calor	24
<b>DÉSHUMIDIFICATEURS</b> Dehumidifiers	32
<b>PURIFICATEURS D'AIR</b> Air purifiers	36

# VOTRE MAISON CLIMATISÉE TOUTE L'ANNÉE

AIR-CONDITIONED HOUSE ALL YEAR ROUND

Obtenez une atmosphère des plus agréables et confortables tout au long de l'année grâce aux systèmes de climatisation Taurus Alpacec.

Vous trouverez ici la gamme de chauffage 2024. Chauffages, radiateurs à inertie, foyers, radiateurs et modèles connectables pour répondre à tous les types de besoins. Découvrez comment se sentir bien chez soi.

Achieve the most pleasant and comfortable atmosphere all year round with Taurus Alpacec air conditioning systems.

Following, we will introduce you to the Heating products range 2024. Heaters, convectors, radiators and connectable models to meet all kinds of needs. Come and discover how to feel comfortable at your own place.

# NOS PRODUITS CONNECTÉS

OUR CONNECTED PRODUCTS

## TÉLÉCHARGEZ L'APPLI TAURUS

Et contrôlez vos appareils électroménagers depuis votre smartphone où et quand vous le souhaitez. Bénéficiez d'une meilleure expérience utilisateur et d'économie d'énergie en optimisant la consommation.

## DOWNLOAD THE TAURUS APP

And control your home appliances from your smartphone whenever and wherever you want. Get a better user experience and energy savings by optimizing consumption.



Activez/désactivez l'appareil depuis le canapé ou depuis votre deuxième résidence ou bureau. Par géolocalisation, programmation ou instantanément :

- «Allumez votre chauffage lorsque vous êtes à 10 km de la maison»
- «Chaque jour à 12h allumez le radiateur de la cuisine à 20 degrés et le purificateur à faible puissance»

Activate/deactivate the device from the sofa or from your second home or office. By geolocation, programming or instantly:

- «Turn all the heaters on when I am 10 km from home»
- «Every day at 12 pm, turn on the kitchen heater at 20 degrees and the air purifier at low speed»



Régule, programme et automatise son fonctionnement:

- «Chaque fois qu'il neige, activez le chauffage à la puissance maximale»
- «Lorsque le soleil se couche, mettez le radiateur en mode nuit»

Regulate, program and automate the operation:

- «Whenever it snows, turn on the heater to maximum power»
- «At sunset, turn the heater to night mode»



Contrôlez vos produits pour obtenir le meilleur entretien:

- «Connaître l'état des filtres purificateurs»

Monitor your products to get the best maintenance:

- «Check the condition of the air-purifying filters»





Contrôlez votre environnement domestique avec des produits climatiques:  
«Quelle est la qualité actuelle de l'air dans la chambre?»

Control your home's environment with our climate and air treatment products:  
«What is the current air quality in the bedroom?»



Connectez des produits à commande vocale avec Alexa et Google Home : «Alexa, allume le radiateur Agadir Connect»

Connect your products to the voice assistants Alexa and Google Home: «Alexa, turn on the Agadir Connect radiator»



Application adaptée pour partager le contrôle des appareils électroménagers avec d'autres membres de la maison.

Application suitable to share the control of the devices with other members of the household.



Téléchargez notre App officielle gratuite Taurus Connect  
Download our free official Taurus Connect App



## NORME D'EFFICACITÉ ÉNERGÉTIQUE ENERGY EFFICIENCY STANDARD

Pour tous les radiateurs muraux de plus de 1200W, comprenant:  
For all wall heaters over 1200W, including:



Programmation quotidienne et hebdomadaire  
Daily and weekly programming



Capteur "Fenêtre ouverte": déconnexion automatique lors de la détection une forte baisse de la température ambiante.  
"Open window" sensor: automatic disconnection upon detection of a sharp drop in ambient temperature.



Avec thermostat digital  
With digital thermostat



CHAUFFAGES CERAMIQUES  
CERAMIC HEATERS

2000W

TECHNOLOGIE  
CÉRAMIQUE,  
CHALEUR IMMÉDIATE

CERAMIC  
TECHNOLOGY,  
INSTANT HEAT



**New!**

## ATACAMA 2002

2000W

- » 2 intensités de chaleur
  - » Fonction ventilation
  - » Système PTC : technologie céramique
  - » Oscillant
  - » Thermostat regulable
  - » Indicateur LED de mise sous tension
  - » Protecteur thermique de sécurité
  - » Dispositif anti-basculement
  - » Anse de transport
  - » Recommandé pour les surfaces jusqu'à 20m<sup>2</sup>
- » 2 heat settings
  - » Fan function
  - » PTC System: Ceramic technology for faster and consistent heat.
  - » Oscillating
  - » Adjustable thermostat
  - » LED power indicator
  - » Safety thermal protector
  - » Tip-over switch
  - » Non-slip base
  - » Transport handle
  - » Recommended for areas up to 20 m<sup>2</sup>

14 x 16 x 42,5 cm



**ATACAMA 2002**  
Mod. FH2002  
Cod. 947274.000  
EAN 8414234472748  
MC 180 x 180 x 445  
Pack Unit 1



## TROPICANO 7C

1500W

18 x 13 x 22 cm

- » Technologie PTC céramique
- » Thermostat réglable
- » 2 allures de chauffe
- » Sécurité anti-surchauffe
- » Sécurité anti-basculement
- » Poignée de transport
- » Recommandé pour des surfaces jusqu'à 15 m<sup>2</sup>

- » Ceramic PTC technology
- » Adjustable thermostat
- » 2 heating intensities
- » Safety thermal protector
- » Tip-over safety device
- » Carry handle
- » Recommended for surfaces up to 15 m<sup>2</sup>

## TROPICANO 7CR

1500W

Oscillant . Oscillating  
18 x 13 x 25 cm



## TROPICANO PLUG HEATER

500W

- » Technologie PTC céramique. Compact.
- » Écran numérique. Sélecteurs intégrés.
- » Minuteur (programmable jusqu'à 12 heures).
- » Thermostat programmable. Éclairage led.
- » Léger, seulement 400 grammes.
- » Sans câble, il se branche directement sur secteur
- » 2 allures de chauffe
- » Mode refroidissement : une fois éteint, il se refroidit pendant 1 minute pour que vous puissiez le débrancher en toute sécurité.

- » Ceramic PTC technology. Compact.
- » Digital display. Integrated switches.
- » 12 hour timer. Programmable thermostat.
- » LED light.
- » Light, weights 400 grams.
- » No cable, plugs directly into the power socket.
- » 2 heating intensities
- » Cooling mode: once off, it cools down for 1 minute so you can safely unplug it.

11 x 12 x 9 cm

### TROPICANO 7C

Mod. FH1500  
Cod. 946.914.000  
EAN 841423469144  
MC 420 x 582 x 188  
Pack Unit 6

### TROPICANO 7CR

Mod. FH15001  
Cod. 947.429.000  
EAN 8414234474292  
MC 420 x 582 x 188  
Pack Unit 6

### TROPICANO PLUG HEATER

Cod. 947.428.000  
EAN 8414234474285  
MC 385 x 270 x 414  
Pack Unit 12

## CHAUFFAGES SOUFFLANTS FAN HEATERS



### FACTOR CONNECT 2000W

- » Connexion WiFi
- » 2 allures de chauffe
- » Fonction ventilateur
- » Thermostat réglable
- » Minuterie 24h. (Programmation Hebdomadaire par WiFi)
- » Mode écologique
- » Mode silencieux
- » Affichage numérique. Panneau de commandes tactiles
- » Sécurité anti-surchauffe
- » Sécurité anti-basculement
- » Poignée de transport
- » Recommandé pour des surfaces jusqu'à 20 m<sup>2</sup>

- » WiFi connectivity
- » 2 heating intensities
- » Fan function
- » Adjustable thermostat
- » 24h timer. (WiFi weekly program)
- » Eco mode
- » Silent mode
- » Digital display. Touch control panel
- » Safety thermal protector
- » Tip-over safety device
- » Carry handle
- » Recommended for surfaces up to 20 m<sup>2</sup>

20.5 x 16 x 27 cm



CLIMA CONTROL APP

### TROPICANO 2400 2400W

- » Thermostat réglable
- » 2 allures de chauffe
- » Fonction ventilateur
- » Témoin lumineux de fonctionnement
- » Pognée de transport
- » Recommandé pour des surfaces jusqu'à 24 m<sup>2</sup>

- » Adjustable thermostat
- » 2 heating intensities
- » Fan function
- » ON indicator
- » Transport handle.
- » Recommended for surfaces up to 24 m<sup>2</sup>

21 x 13 x 25.5 cm



### TROPICANO JET HOT&COOL 2000W

- » 2 en 1: chauffage et ventilateur
- » Technologie Vortex
- » 2 allures de chauffe
- » 2 vitesses de ventilation
- » Température programmable, de 18° à 30°C.
- » Il s'éteint lorsque la température souhaitée est atteinte.
- » Sécurité anti-surchauffe
- » Sécurité anti-basculement
- » Panneau de commande Led
- » Chaleur uniforme dans toute la pièce
- » Utilisation été/hiver
- » Pour des surfaces jusqu'à 30m<sup>2</sup>

- » 2 in 1: heater and fan
- » Vortex Technology
- » 2 heating intensities
- » 2 ventilation speeds
- » Programmable temperature, from 18° to 30°C.
- » It turns off when the desired temperature is reached.
- » Safety thermal protector
- » Tip-over safety device
- » Control panel "LED Soft Touch"
- » Homogeneous heat
- » All-year use
- » For surfaces up to 30m<sup>2</sup>

26 x 18.5 x 27 cm

**FACTOR CONNECT**  
Mod. FH2002W  
Cod. 946.915.000  
EAN 8414234469151  
MC 507 x 230 x 587  
Pack Unit 6

**TROPICANO 2400**  
Cod. 946.875.000  
EAN 8414234468758  
MC 456 x 245 x 525  
Pack Unit 6

**TROPICANO JET HOT&COOL**  
Mod. FH2000B  
Cod. 946.911.000  
EAN 8414234469113  
MC 402 x 313 x 272  
Pack Unit 2



## CHAUFFAGES SOUFFLANTS FAN HEATERS

### CA 2002 2000W



- » Chauffages soufflants orientables
- » Thermostat réglable
- » 2 allures de chauffe
- » Fonction ventilateur
- » Range cordon
- » Sécurité anti-surchauffe
- » Recommandé pour des surfaces jusqu'à 20 / 24 m<sup>2</sup>

- » Adjustable angle fan heaters
- » Adjustable thermostat
- » 2 heating intensities
- » Fan function
- » Cable housing
- » Safety thermal protector
- » Recommended for surfaces up to 20 / 24 m<sup>2</sup>

23 x 13 x 23 cm

### CA 2400 2400W

### TROPICANO UP & DOWN

2000W

- » 2 vitesses de chauffe
- » Fonction air froid
- » Double position : fonctionne en position verticale et horizontale
- » Thermostat réglable
- » Indicateur de puissance
- » Poignée de transport avec revêtement en cuir
- » Recommandé pour les surfaces jusqu'à 20m<sup>2</sup>

- » 2 heating settings
- » Cool air function
- » Dual Position: Works in vertical and horizontal position
- » Adjustable thermostat
- » Power-on indicator
- » Leather finished carrying handle
- » Suitable for surface areas up to 20m<sup>2</sup>

22 x 9 x 23 cm / 1,14 Kg



#### CA 2400

Cod. 947.251.000  
EAN 8414234472519  
MC 470 x 275 x 500  
Pack Unit 6

#### CA 2002

Cod. 947.203.000  
EAN 8414234472137  
MC 470 x 275 x 500  
Pack Unit 6

#### TROPICANO UP & DOWN

Mod. FH2001  
Cod. 946.920.000  
EAN 8414234469205  
MC 245 x 375 x 530  
Pack Unit 6

CHAUFFAGES SOUFFLANTS  
FAN HEATERS

**New!**

# TROPICANO 21

2400W

- » 2 intensités de chaleur
- » Position Silence pour une chaleur agréable sans bruit
- » Chaleur immédiate
- » Fonction ventilateur
- » Thermostat réglable
- » Protection IP21, parfait pour les toilettes
- » Design élevé avec une grande sortie d'air de 18 cm
- » Poignée de transport
- » Dispositif anti-basculement
- » Protecteur thermique de sécurité
- » Indicateur lumineux de fonctionnement
- » Recommandé pour les surfaces jusqu'à 40 m<sup>2</sup>

- » 2 heat intensities
- » Silent mode for pleasant noise-free warmth
- » Immediate heat
- » Fan function
- » Adjustable thermostat
- » IP21 protection, perfect for toilets
- » Tall design with a large 18cm air outlet
- » Integrated carrying handle
- » Safety thermal protector
- » Anti-tip device
- » LED operating indicator
- » Recommended for areas up to 40 m<sup>2</sup>



**TROPICANO 21**  
2400W

21 x 13 x 24,5 cm

**TROPICANO 21**  
**OSCILLATING**  
2400W

\* OSCILANTE 21 x 13 x 00 cm

2400W

**CHALEUR AGRÉABLE  
ET SILENCIEUSE AVEC  
UNE CONSOMMATION  
ÉCOLOGIQUE.**

PLEASANT AND SILENT  
WARMTH WITH AN  
ECO-FRIENDLY  
CONSUMPTION.

**ECO** 



**TROPICANO 21**  
Mod. FH2401  
Cod. 946.879.000  
EAN 8414234468796  
MC 243 x 480 x 547  
Pack Unit 6

**TROPICANO 21 OSCILLATING**  
Mod. FH2402  
Cod. 946.880.000  
EAN 8414234468802  
MC 243 x 480 x 625  
Pack Unit 6

## CHAUFFAGES SOUFLANTS FAN HEATERS

### TROPICANO S2001 2000W

- » Thermostat réglable.
- » 2 allures de chauffe
- » Fonction ventilateur
- » Voyant lumineux de fonctionnement.
- » Poignée de transport.
- » Longueur de câble 130 cm
- » Recommandé pour des surfaces jusqu'à 20 m<sup>2</sup>

- » Adjustable thermostat
- » 2 heating intensities
- » Fan function
- » ON indicator
- » Carry handle.
- » Cord length 130 cm.
- » Recommended for surfaces up to 20 m<sup>2</sup>

25 x 32 x 20.5 cm



### TROPICANO 2100 BAGNO 2000W

- » Thermostat réglable
- » 2 allures de chauffe
- » 3 niveaux de ventilation
- » Indicateur de fonctionnement
- » Conforme avec la norme IP21
- » Recommandé pour des surfaces jusqu'à 20 m<sup>2</sup>

- » Adjustable thermostat
- » 2 heating intensities
- » 3 ventilation levels
- » ON indicator
- » IP21 compliant
- » Recommended for surfaces up to 20m<sup>2</sup>

20.5 x 15 x 25 cm



**TROPICANO S2001**  
Cod. 946.907.000  
EAN 8414234469076  
MC 486 x 225 x 497  
Pack Unit 6

**TROPICANO 2100 BAGNO**  
Cod. 946.878.000  
EAN 8414234468789  
MC 485 x 230 x 535  
PACK UNIT 6

## CHAUFFAGES SOUFFLANTS FAN HEATERS

### JAVA 2000

2000W

- » Thermostat réglable
- » 2 allures de chauffe 1000/2000W
- » Fonction ventilateur
- » Range cordon
- » Sécurité anti-surchauffe
- » Recommandé pour des surfaces jusqu'à 20 m<sup>2</sup>

- » Adjustable thermostat
- » 2 heating intensities 1000/2000W
- » Fan function
- » Cable housing
- » Safety thermal protector
- » Recommended for surfaces up to 20 m<sup>2</sup>

66 x 52 x 16 cm



## SOUFFLANTS CÉRAMIQUES MURAL SALLE DE BAIN BATHROOM WALL FAN HEATER

### RCMB 231

2000W



- » 2 allures de chauffe: 1000-2000W
- » Thermostat numérique réglable 10°-49°C
- » Affichage numérique
- » Programmation quotidienne et hebdomadaire
- » Fonction ventilateur
- » Affichage de température ambiante
- » Capteur "Fenêtre ouverte"
- » Minuterie: 12h
- » IP22, adapté aux toilettes.
- » 2 positions: murale et horizontale
- » Sécurité anti-surchauffe
- » Télécommande
- » Recommandé pour des surfaces jusqu'à 20 m<sup>2</sup>



28.6 x 15.6 x 26.3 cm / 1.78 Kg



- » 2 heat intensities: 1000-2000W
- » Adjustable digital thermostat 10°-49°C
- » Digital display
- » Daily/weekly programming
- » Fan function
- » Ambient temperature sensor
- » "Open window" sensor
- » Timer 12h
- » IP22, suitable for bathrooms.
- » Horizontal or wall position
- » Safety thermal protector.
- » Remote control
- » Recommended for surfaces up to 20 m<sup>2</sup>

#### JAVA 2000

Cod. 946.906.000  
EAN 8414234469069  
MC 447 x 265 x 510  
PACK UNIT 6

#### RCMB 231

Mod. FHD2003  
Cod. 935.065.000  
EAN 8414234350657  
MC 605 x 585 x 335  
Pack Unit 6

SOUFFLANTS MURAL SALLE DE BAIN  
BATHROOM WALL FAN HEATER



2000W

SILENCIEUX  
CHALEUR IMMÉDIATE  
SANS BRUIT

SILENCE  
IMMEDIATE HEAT  
WITHOUT NOISE

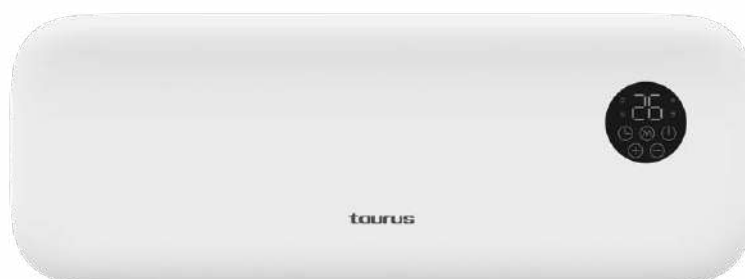

**New!**

RCMB 22

2000W

- » 2 intensités de chaleur (1000W/2000W)
- » 3 modes. Confort / Économie d'énergie / Antigel
- » Fonction ventilateur
- » Programmeur journalier et hebdomadaire
- » Minuterie de 9 heures
- » Protection IP22, adaptée aux salles de bains
- » Thermostat numérique réglable 5-35°C
- » Fonction oscillante
- » Capteur "fenêtre ouverte"
- » Affichage numérique
- » Protection anti-chauffe
- » Position murale (avec kit d'installation)
- » Télécommande
- » Recommandé pour les surfaces jusqu'à 20m<sup>2</sup>

- » 2 heat intensities (1000W/2000W)
- » 3 modes: Comfort /ECO /Anti-Frost
- » Fan mode
- » Daily and weekly programming
- » 9h timer
- » IP22 protection, suitable for bathrooms
- » Adjustable digital thermostat 5-35°C
- » Oscillating function
- » "Open window" sensor
- » Digital display
- » Overheating protection
- » Wall mounting (with installation kit)
- » Remote control
- » Recommended for surfaces up to 20m<sup>2</sup>

55 x 11 x 20 cm / 2 Kg

RADIATEURS A INERTIE SECHE ELECTRIC RADIATOR

## MALBORK

MALBORK &amp; MALBORK CONNECT



connect

CLIMA CONTROL APP

**MALBORK CONNECT 600**

Mod. TT601W  
Cod. 935.069.000  
EAN 8414234350695  
MC 655 x 120 x 625  
Pack Unit 1

**MALBORK CONNECT 900**

Mod. TT901W  
Cod. 935.070.000  
EAN 8414234350701  
MC 725 x 120 x 625  
Pack Unit 1

**MALBORK CONNECT 1200**

Mod. TT1201W  
Cod. 935.071.000  
EAN 8414234350718  
MC 805 x 120 x 625  
Pack Unit 1

**MALBORK CONNECT 1500**

Mod. TT1501W  
Cod. 935.072.000  
EAN 8414234350725  
MC 965 x 120 x 625  
Pack Unit 1

**MALBORK CONNECT 2000**

Mod. TT2001W  
Cod. 935.073.000  
EAN 8414234350732  
MC 1125 x 120 x 625  
Pack Unit 1

	MALBORK	MALBORK CONNECT
PUISSANCES POWERS	600 - 900 - 1200 - 1500 - 2000W	
MODES FONCTIONNEMENT FUNCTION MODES	CONFORT - ÉCONOMIQUE - ANTIGEL COMFORT -ECO- DEFROST	
N° PROGRAMMES PROGRAMS N°	7	illimité / unlimited
WIFI - APP CONTROL	-	✓
NIVEAU DE TEMPÉRATURE TEMPERATURE RANGE	10°C - 35°C	
ADAPTÉ AUX SALLES DE BAINS SUITABLE FOR BATHROOMS	IP24	
PROGRAMMATION PROGRAMMING	QUOTIDIENNE ET HEBDOMADAIRE DAILY AND WEEKLY	
ÉCRAN LCD RÉTROÉCLAIRÉ BACKLIT LCD DISPLAY	✓	
VERROUILLAGE DU CLAVIER SELECTOR LOCK	✓	
SÉCURITÉ ANTI-SURCHAUFFE SAFETY THERMAL PROTECTOR	✓	
CAPTEUR "FENÊTRE OUVERTE" "OPEN WINDOW" SENSOR	✓	
TAILLE - POIDS avec roues SIZE-WEIGHT with wheels	600W: 50 x 34 x 65 cm - 4.6 Kg 900W: 58 x 34 x 65 cm - 5.2 Kg 1200W: 66 x 34 x 65 cm - 5.8 Kg 1500W: 82 x 34 x 65 cm - 7.1 Kg 2000W: 98 x 34 x 65 cm - 8.4 Kg	
ROUES ET SUPPORT MURAL CASTORS & WALL BRACKET	✓	
POUR PIÈCES JUSQU'À RECOMMENDED AREA	6m <sup>2</sup> - 9m <sup>2</sup> - 12m <sup>2</sup> - 15m <sup>2</sup> - 20m <sup>2</sup>	



**MALBORK 600**  
Cod. 935.047.000  
EAN 8414234350473  
MC 655 x 120 x 625  
Pack Unit 1



**MALBORK 900**  
Cod. 935.048.000  
EAN 8414234350480  
MC 725 x 120 x 625  
Pack Unit 1



**MALBORK 1200**  
Cod. 935.049.000  
EAN 8414234350497  
MC 805 x 120 x 625  
Pack Unit 1

**MALBORK 1500**  
Cod. 935.051.000  
EAN 8414234350510  
MC 965 x 120 x 625  
Pack Unit 1

**MALBORK 2000**  
Cod. 935.052.000  
EAN 8414234350527  
MC 1125 x 120 x 625  
Pack Unit 1

# PARADISO CERAMIC

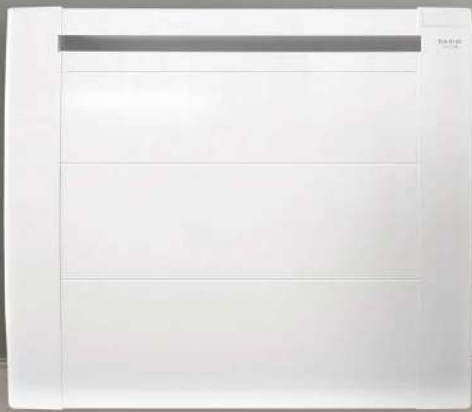

## PARADISO

PUISSANCES POWER	1000 - 1500 - 2000W
NOYAU EN PIERRE RÉFRACTAIRE REFRACTORY STONE CORE	
MODES DE FONCTIONNEMENT MODES	6
CORPS EN ALUMINIUM ALUMINIUM BODY	
PLAGE DE TEMPÉRATURE TEMPERATURE RANGE	10°C - 35°C
PROGRAMMATION PROGRAMMABILITY	QUOTIDIEN ET HEBDOMADAIRE DAILY AND WEEKLY
ÉCRAN LCD RÉTROÉCLAIRÉ BACKLIT LCD DISPLAY	✓
VERROUILLAGE DU CLAVIER KEYPAD LOCK	✓
PROTECTEUR THERMIQUE DE SÉCURITÉ SAFETY THERMAL PROTECTOR	✓
CAPTEUR "FENÊTRE OUVERTE" "OPEN WINDOW" SENSOR	✓
TAILLE-POIDS AVEC ROUES SIZE-WEIGHT WITH WHEELS	1000W: 55 x 10 x 58 cm - 7.9 Kg 1500W: 64 x 10 x 58 cm - 11.3 Kg 2000W: 74 x 10 x 58 cm - 13.7 Kg
SUPPORT MURAL WALL SUPPORT	✓
POUR LES SURFACES JUSQU'À FOR AREAS UP TO	10m <sup>2</sup> - 15m <sup>2</sup> - 20m <sup>2</sup>
ACCESSOIRES MONTAGE MURAL WALL MOUNTING ACCESSORIES	
CLASSE CLASS	II
CORPS EN ALUMINIUM REFRACTORY STONE ACCUMULATOR	



» L'élément chauffant est constitué d'une pierre céramique chauffée par une résistance qui libère de la chaleur pendant plusieurs heures. La pierre recueille et accumule la chaleur produite par les résistances électriques intégrées au matériau et, une fois l'appareil éteint, la restitue lentement, ce qui permet d'économiser de l'énergie.

» The heating element consists of a ceramic stone warmed by a electrical resistance that releases heat over several hours. The stone collects and accumulates the heat produced by built-in electrical resistances and, once the appliance is switched off, releases it slowly, thus saving energy.



### PARADISO CERAMIC 1000

Cod. 935.081.000  
EAN 8414234350817  
Pack Unit 1

### PARADISO CERAMIC 1500

Cod. 935.082.000  
EAN 8414234350824  
Pack Unit 1

### PARADISO CERAMIC 2000

Cod. 935.083.000  
EAN 8414234350831  
Pack Unit 1



RADIATEURS BAIN D'HUILE OIL HEATERS



# AGADIR

AGADIR & AGADIR CONNECT



connect

CLIMA CONTROL APP



	AGADIR	AGADIR CONNECT
PUISSANCES POWERS	1500 - 2000 - 2500W	
N° ÉLÉMENTS FINS N°	7 - 9 - 11	
MODES FONCTIONNEMENT FUNCTION MODES	ÉCONOMIQUE ECONOMY	
WIFI - APP CONTROL	-	✓
NIVEAU DE TEMPÉRATURE TEMPERATURE RANGE	5°C - 35°C	
PROGRAMMATION (QUOTIDIENNE ET HEBDOMADAIRE) PROGRAMMING (DAILY & WEEKLY)	-	✓
ÉCRAN LCD RÉTROÉCLAIRÉ BACKLIT LCD DISPLAY	✓	
VERROUILLAGE DU CLAVIER SELECTOR LOCK	-	
SÉCURITÉ ANTI-SURCHAUFFE SAFETY THERMAL PROTECTOR	✓	
TAILLE - POIDS avec roues SIZE-WEIGHT with wheels	1500W: 33.5 x 24.5 x 63.5 cm - 7 Kg 2000W: 41 x 24.5 x 63.5 cm - 8.6 Kg 2500W: 48.5 x 24.5 x 63.5 cm - 10 Kg	
ROUES ET SUPPORT MURAL CASTORS & WALL BRACKET	Roulettes Castors	
ENROULEUR DE CORDON INTÉGRÉ BUILT-IN CORD STORAGE	-	
POUR PIÈCES JUSQU'À RECOMMENDED AREA	15m <sup>2</sup> - 20m <sup>2</sup> - 25m <sup>2</sup>	



**AGADIR CONNECT 1500**

Mod. OH1501W  
Cod. 935.074.000  
EAN 8414234350749  
MC 385 x 130 x 680  
Pack Unit 1

**AGADIR CONNECT 2000**

Mod. OH2001W  
Cod. 935.075.000  
EAN 8414234350756  
MC 460 x 130 x 680  
Pack Unit 1

**AGADIR CONNECT 2500**

Mod. OH2501W  
Cod. 935.076.000  
EAN 8414234350763  
MC 540 x 130 x 680  
Pack Unit 1

**AGADIR 1500**

Cod. 935.028.000  
EAN 8414234350282  
MC 385 x 130 x 680  
Pack Unit 1

**AGADIR 2000**

Cod. 935.029.000  
EAN 8414234350299  
MC 460 x 130 x 680  
Pack Unit 1

**AGADIR 2500**

Cod. 935.030.000  
EAN 8414234350305  
MC 540 x 130 x 680  
Pack Unit 1

RADIATEURS BAIN D'HUILE  
OIL HEATERS

**New!**

# MASAI 1000

1000W

- » 9 éléments
  - » Largeur des éléments : 100 mm
  - » Thermostat réglable
  - » TECH Thermo : Sélectionne la température idéale, et le radiateur s'active et se désactive en fonction de la température ambiante pour maintenir une température homogène et constante.
  - » 3 intensités de chaleur
  - » Interrupteur marche/arrêt
  - » Très compact, facile à ranger et à transporter
  - » Protection contre la surchauffe
  - » Poignée de transport
  - » Pour des surfaces allant jusqu'à 10m<sup>2</sup>
- » 9 elements
  - » Width of the elements: 100 mm
  - » Adjustable thermostat
  - » Thermo TECH: Selects the ideal temperature, and the radiator activates and deactivates depending on the ambient temperature to maintain a homogeneous and constant temperature.
  - » 3 heat intensities
  - » On/off switch
  - » Very compact, easy storage, and transport
  - » Overheating protection
  - » Transport handle
  - » For surfaces up to 10m<sup>2</sup>



40 x 13 x 42 / 4.9kg



1000W

**TERMO TECH  
COMPACT**

CHALEUR RAPIDE,  
STABLE ET DURABLE.

*Fast, stable, and  
long-lasting heat.*



## RADIATEURS BAIN D'HUILE OIL HEATERS

### NEW DAKAR 1500-2000-2500W

- » Thermostat réglable
- » 3 positions chauffe
- » Sécurité anti-surchauffe
- » Roues / support mural
- » Enrouleur de cordon intégré

- » Adjustable thermostat
- » 3 heating settings
- » Heating settings
- » Safety thermal protector
- » Castors / wall bracket
- » Built-in cord storage



1500W - 15 m<sup>2</sup> 325 x 235 x 585 mm - 6.3 Kg - 7 elements

2000W - 20 m<sup>2</sup> 397 x 235 x 585 mm - 7.6 Kg - 9 elements

2500W - 25 m<sup>2</sup> 469 x 235 x 585 mm - 8.8 Kg - 11 elements



### TUAREG

1500-2000-2500W

- » Double effet : rayonnement et convection
- » 3 réglages de puissance
- » Humidificateur intégré
- » Thermostat réglable
- » Indicateur lumineux de fonctionnement
- » Porte-câbles
- » Roues
- » Poignée de transport

- » Double effect: radiation and convection
- » 3 power settings
- » Built-in humidifier
- » Adjustable thermostat
- » Operating indicator light
- » Cable port
- » Wheels
- » Transport handle

1500W - 15 m<sup>2</sup> 49.5 x 16.5 x 68.5 cm - 8.9 Kg - 7 elements

2000W - 20 m<sup>2</sup> 57.5 x 16.5 x 68.5 cm - 10.7 Kg - 9 elements

2500W - 25 m<sup>2</sup> 65.5 x 16.5 x 68.5 cm - 12.5 Kg - 11 elements

#### NEW DAKAR 2500

Mod. OH2500  
Cod. 935.068.000  
EAN 8414234350688  
MC 565 x 134 x 595  
Pack Unit 1

#### NEW DAKAR 2000

Mod. OH2000  
Cod. 935.067.000  
EAN 8414234350671  
MC 493 x 134 x 595  
Pack Unit 1

#### NEW DAKAR 1500

Mod. OH1500  
Cod. 935.066.000  
EAN 8414234350664  
MC 421 x 134 x 595  
Pack Unit 1

#### TUAREG 2500

Cod. 935.038.000  
EAN 8414234350381  
MC 655 x 165 x 685  
Pack Unit 1

#### TUAREG 2000

Cod. 935.037.000  
EAN 8414234350374  
MC 575 x 165 x 685  
Pack Unit 1

#### TUAREG 1500

Cod. 935.036.000  
EAN 8414234350367  
MC 495 x 165 x 685  
Pack Unit 1

## RADIATEURS À MICA MICA HEATER

### TROPICANO MICA 3D

1500-2000W

- » Technologie Mica
- » Chauffe sur trois côtés
- » Fonctionnement quasi instantané
- » Chaleur sèche
- » Roues pour une mobilité facile
- » Indicateur de fonctionnement
- » Porte-câbles

- » Mica technology
- » Heating through three faces
- » Immediate functioning
- » Dry heat
- » Wheels for easy portability
- » Operation indicator
- » Cable winder

1500W - 15 m<sup>2</sup> 45,5 x 24,5 x 66 cm . 3,9kg

2000W - 20 m<sup>2</sup> 55 x 24,5 x 66 cm . 4,4kg



### PRMB

1600-2400W

- » Technologie Mica
- » Thermostat réglable
- » 3 positions de chauffe
- » Sécurité anti-surchauffe.
- » Voyant lumineux
- » Pieds avec roulettes

- » Mica technology
- » Adjustable thermostat.
- » 3 Heating positions
- » Safety thermal protector.
- » ON indicator
- » Castors

- » Recommandé Recommended:

1600W - 16 m<sup>2</sup> 67 x 54 cm

2000W - 24 m<sup>2</sup> 81 x 54 cm

#### TROPICANO MICA 3D 1500

Mod. FMH1500  
Cod. 935.078.000  
EAN 8414234350787  
Pack Unit 1

#### TROPICANO MICA 3D 2000

Mod. MH2000  
Cod. 935.079.000  
EAN 8414234350794  
Pack Unit 1

#### PRMB 1600

Cod. 935.058.000  
EAN 8414234350589  
MC 700 x 98 x 555  
Pack Unit 1

#### PRMB 2400

Cod. 935.057.000  
EAN 8414234350572  
MC 850 x 98 x 555  
Pack Unit 1

RADIATEUR CONVECTEURS PORTABLE  
PORTABLE CONVECTOR HEATER



2000W

**TERMO TECH  
FUNCIÓN TURBO**

DISTRIBUEZ  
RAPIDEMENT  
LA CHALEUR DANS  
TOUTE LA PIÈCE.

*Distribute the heat  
quickly throughout the  
room.*



**New!**

# CLIMA TURBO 2000

2000W

- » 3 intensités (750W/1200W/2000W)
- » Fonction turbo
- » Thermostat réglable
- » Pieds inclus
- » Poignée de transport
- » Recommandé pour les surfaces jusqu'à 20m<sup>2</sup>
- » 3 Heat Intensity Levels (750W/1200W/2000W)
- » Turbo Function – Rapidly distributes heat throughout the room
- » Adjustable Thermostat
- » Included Legs for Enhanced Stability
- » Transport Handle
- » Recommended for areas up to 20m<sup>2</sup>



**CLIMA TURBO 2000**  
Cod. 947.275.000  
Mod. CV2002  
EAN 8414234472755  
MC 625 x 142 x 418  
Pack Unit 1

## RADIATEUR CONVECTEURS CONVECTOR HEATER



### CHTA 500-1500-2000W



- » Écran numérique
- » IP24. Utilisation possible salle de bain
- » Programmeur quotidien et hebdomadaire
- » Sécurité anti-surchauffe.
- » Capteur "Fenêtre ouverte"
- » Utilisation fixe ou mobile (fixation murale fournie)
- » Pieds avec roulettes

- » Digital screen
- » IP24. Bathroom use possible
- » Daily and weekly scheduler
- » Safety thermal protector
- » "Open window" sensor
- » Wall mount option (wall mounting supplied)
- » Castors

- » Recommandé Recommended:
- 500W - 5 m<sup>2</sup> 37 x 8 x 44 cm - 2.7 Kg
- 1500W- 15 m<sup>2</sup> 64.5 x 6.5 x 43 cm - 4.2 Kg
- 2000W-20 m<sup>2</sup> 81.5 x 6.5 x 43 cm - 5 Kg

## RADIATEURS À QUARTZ QUARTZ HEATERS

### PR-2 SLIM 1200W

- » 2 puissances (600W/1200W)
- » Plaque réflectrice à effet miroir pour améliorer la diffusion de la chaleur
- » Protection thermique de sécurité
- » Dispositif anti-basculement
- » Poignée de transport
- » Recommandé pour les surfaces jusqu'à 12m<sup>2</sup>
- » Totalement silencieux

- » 2 powers (600W/1200W)
- » Mirror-effect reflector plate to maximise heat distribution
- » Safety thermic protector
- » Anti-tilt device
- » Carrying handle
- » Suitable for surfaces up to 12m<sup>2</sup>
- » Extremely silent

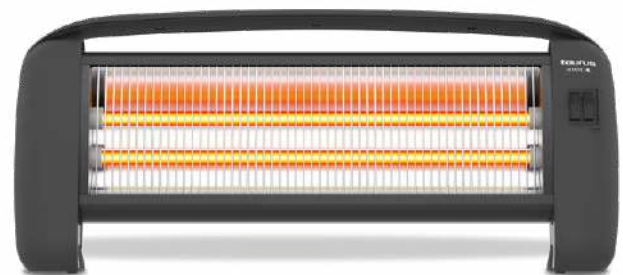

50 x 12 x 21,5 cm / 1,3 Kg

## CHEMINÉE ÉLECTRIQUE ELECTRIC FIREPLACE

### TORONTO P 2000W



- » Sélecteur avec afficheur
- » 2 allures de chauffe
- » 5 intensités de flamme
- » Programmation quotidienne et hebdomadaire
- » Paroi froide au toucher
- » Façade incurvée
- » 2 finitions charbon ou pierre
- » Capteur "Fenêtre ouverte"
- » Télécommande
- » Kit d'installation inclus
- » Recommandé pour des surfaces jusqu'à 20 m<sup>2</sup>

- » Display control
- » 2 Heating settings
- » 5 flame intensities
- » Daily/weekly programming
- » Glass cold to the touch
- » Curved glass
- » Decoration: charcoal or stones
- » "Open window" sensor
- » Remote control
- » Installation kit included
- » Recommended for surfaces up to 20 m<sup>2</sup>



**CHTA 500**  
Cod. 935.053.000  
EAN 8414234350534  
MC 473 x 140 x 495  
Pack Unit 1

**CHTA 1500**  
Cod. 935.087.000  
EAN 8414234350879  
MC 733 x 140 x 495  
Pack Unit 1

**CHTA 2000**  
Cod. 935.088.000  
EAN 8414234350886  
MC 903 x 140 x 495  
Pack Unit 1

**PR-2 SLIM**  
Mod: HH1201  
Cod. 930.649.000  
EAN 8414234306494  
MC 315 x 535 x 540  
Pack Unit 6

**TORONTO P**  
Cod. 935.046.000  
EAN 8414234350466  
MC 660 x 520 x 160  
Pack Unit 1

## POÊLE À GAZ BUTANE BUTANE GAS HEATER

### TROPICANO COMPACT BLUE

- » Sélection de 3 niveaux de puissance
- » Blue Flame Tech : Brûle le gaz à très haute température, chauffant plus et consommant moins que les poêles traditionnelles.
- » Brûleur solide, ne nécessite pas d'entretien
- » Triple système de sécurité : anti-basculement, capteur d'épuisement de l'oxygène et arrêt de la flamme
- » Capacité de la bouteille de gaz : jusqu'à 13 kg de gaz butane
- » 5 roues multidirectionnelles
- » 2 poignées pour un transport aisé
- » Boîtier amovible
- » Allumage piézoélectrique
- » Valve résistante à la corrosion

- » Gas power: 4.2kW (Max.)
- » Selection of 3 power levels
- » Blue Flame Tech: Burns gas at very high temperature, heating more and consuming less than traditional gas heaters.
- » Solid burner, no maintenance required
- » Triple safety system: anti-tilt, oxygen depletion sensor and flame shutdown
- » Gas cylinder capacity up to 13 kg of butane gas load
- » 5 multi-directional wheels
- » 2 handles for easy transport
- » Removable casing
- » Piezoelectric ignition
- » Corrosion resistant valve



69,5 x 15 x 43 cm / 7.4 Kg

### TROPICANO GAS COMPACT

- » Sélection de 3 niveaux de puissance.
- » Triple système de sécurité : anti-basculement, ODS et arrêt de flamme.
- » Capacité pour bouteille de butane jusqu'à 15 kg.
- » 4 roues multidirectionnelles pour un transport facile.
- » 2 poignées pour une meilleure prise en main.
- » Pliable pour un rangement peu encombrant.
- » Allumage piézoélectrique.
- » Valve résistante à la corrosion.

- » 3 selectable power levels
- » Triple safety system: anti-tilt, ODS and flame shut-off.
- » Capacity for butane canister up to 15 kg.
- » 4 multidirectional wheels for easy portability.
- » 2 handles for a better grip.
- » Foldable for space-saving storage.
- » Piezo ignition.
- » Rust resistant valve.



42.0 x 37.0 x 74.5 cm / 9.5 Kg

#### TROPICANO COMPACT BLUE

Mod: GH4202  
Cod. 946.921.000  
EAN 8414234469212  
MC 695 x 433 x 150  
Pack Unit 1

#### TROPICANO GAS COMPACT

Cod. 946.917.000  
EAN 8414234469175  
MC 690 x 400 x 150  
Pack Unit 1



# TOP TEMP CONNECT

Le climatiseur intelligent Top Temp Connect de Taurus vous permet de contrôler l'ambiance de votre maison depuis votre smartphone.

The smart air conditioner Top Temp Connect from Taurus allows you to control the atmosphere of your home from your smartphone device.



connect

CLIMA CONTROL APP



EPA  
FILTRATION



## TOP TEMP CONNECT

Mod: AC14000CHW  
Cod: 956.328.000  
EAN 8414234563286  
MC 527 x 465 x 845  
Pack Unit 1



**TOP TEMP CONNECT**

<b>PUISSANCE FROID</b> MAX. COLD	14000 Btu/h - 4.2 kW 3500 Frigorías
<b>PUISSANCE CHAUD</b> MAX. HEAT	9800 Btu/h - 2.9 kW 2450 Frigorías
<b>CONSOMMATION</b> CONSUMPTION	1580W (cold) -1150W (heat)
<b>WIFI-APP</b>	✓
<b>DEBIT D'AIR (MAX)</b> AIRFLOW (MAX)	400 m³/h
<b>PUISSANCE SONORE</b> SOUND POWER	≤65 dB (A)
<b>CAPACITÉ DÉSHUMIDIFICATEUR</b> DEHUMIDIFIER CAPACITY	31 L / 24h
<b>FROID, DÉSHUMIDIFICATION ET VENTILATION</b> COOL, DEHUMIDIFICATION AND VENTILATION	✓
<b>REVERSIBLE FROID/CHAUD</b> COLD-HOT REVERSIBLE	✓
<b>MODE NUIT</b> SLEEP MODE	✓
<b>VITESSES DE VENTILATION</b> FAN SPEEDS	3
<b>TYPE DE FILTRE</b> FILTER TYPE	<b>EPA FILTER</b>
<b>FILTRE ANTI-POUSSIÈRES</b> DUST FILTER	✓
<b>GAZ RÉFRIGÉRANT</b> REFRIGERANT GAS	R290
<b>CONTRÔLE TACTILE + AFFICHAGE NUMÉRIQUE</b> TOUCH CONTROL + DIGITAL DISPLAY	✓
<b>MINUTEUR 24H</b> 24H TIMER	✓
<b>KIT FENÊTRE</b> WINDOW KIT	✓
<b>AILETTES OSCILLANTES</b> OSCILLATING SLATS	✓
<b>TÉLÉCOMMANDE</b> REMOTE CONTROL	✓
<b>TAILLE - POIDS</b> SIZE-WEIGHT	48 x 39 x 78 cm - 28Kg
<b>ROUES ET POIGNÉE</b> CASTORS& HANDLE	✓
<b>POUR PIÈCES JUSQU'À</b> RECOMMENDED AREA	35 m²

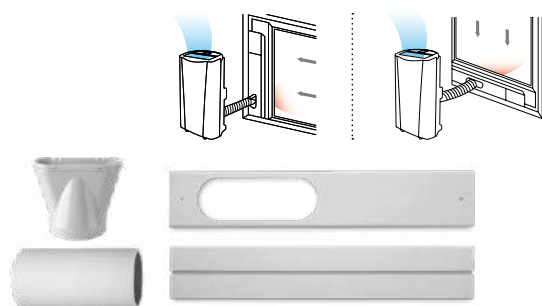

Inclus kit pour la sortie de l'air chaud, pour les fenêtres guillotine et coulissantes.  
 Included: Hot air outlet window kit, for sash and sliding window.  
**MANCHON (diamètre-longueur) : Ø 15 cm / ± 1.5 m**  
 Hose (diameter & length)

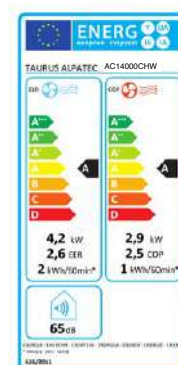

CLIMATISEURS MOBILES REVERSIBLES  
PORTABLE AC WITH HEAT



Climatiseur au design compact avec 4 modes de fonctionnement : climatisation, pompe à chaleur, déshumidificateur et ventilateur.

MAINTENEZ LA TEMPÉRATURE DE VOTRE FOYER  
AU NIVEAU IDÉAL TOUTE L'ANNÉE.

Compact design air conditioner with 4 operating modes:  
air conditioning, heat pump, dehumidifier, and fan.

MAINTAIN THE TEMPERATURE OF YOUR HOME AT  
THE IDEAL LEVEL ALL YEAR ROUND.



TEMP  
DESIGN

TEMP  
DESIGN +



	TEMP DESIGN	TOP TEMP DESIGN +
PUISSANCE FROID MAX. COLD	7000 Btu/h - 2.1 kW 1750 Frigorías	9000 Btu/h - 2.6kW 2250 frigorías
PUISSANCE CHAUD MAX. HEAT	5500 Btu/h - 1.6 kW 1400 Kcal	7000 Btu/h - 2.1 kW 2850 Kcal
CONSOMMATION CONSUMPTION	780W - Froid Cool 700W - Chaud Heat	1023W - Froid Cool 860W - Chaud Heat
DEBIT D'AIR (MAX) AIRFLOW (MAX)	350 m³/h	
PUISSANCE SONORE SOUND POWER	≤65 dB (A)	
CAPACITÉ DÉSHUMIDIFICATEUR DEHUMIDIFIER CAPACITY	17 L / 24h	24L / 24h
FROID, DÉSHUMIDIFICATION ET VENTILATION COOL, DEHUMIDIFICATION AND VENTILATION	✓	
REVERSIBLE FROID/CHAUD COLD-HOT REVERSIBLE	✓	
MODE NUIT SLEEP MODE	✓	
VITESSES DE VENTILATION FAN SPEEDS	2	3
FILTRE ANTI-POUSSIÈRES DUST FILTER	✓	
GAZ RÉFRIGÉRANT REFRIGERANT GAS	R290	
CONTRÔLE TACTILE + AFFICHAGE NUMÉRIQUE TOUCH CONTROL + DIGITAL DISPLAY	✓	
MINUTEUR 24H 24H TIMER	✓	
KIT FENÊTRE WINDOW KIT	✓	
AILETTES OSCILLANTES OSCILLATING SLATS	✓	
TÉLÉCOMMANDE REMOTE CONTROL	✓	
TAILLE - POIDS SIZE-WEIGHT	36.5 x 35.5 x 71.3 cm - 20/22 Kg	
ROUES ET POIGNÉE CASTORS & HANDLE	✓	
POUR PIÈCES JUSQU'À RECOMMENDED AREA	20 m²	25 m²



Inclus kit pour la sortie de l'air chaud, pour les fenêtres guillotine et coulissantes.

Included: Hot air outlet window kit, for sash and sliding window.

MANCHON (diamètre-longueur) : Ø 15 cm / ± 1.5 m

Hose (diameter & length)



**TEMP DESIGN**

Mod: AC7000CH  
Cod: 956.321.000  
EAN 8414234563217  
MC 384 x 407 x 881  
Pack Unit 1

**TEMP DESIGN +**

Mod: AC9000CH  
Cod: 956.323.000  
EAN 8414234563231  
MC 384 x 407 x 881  
Pack Unit 1

# TEMP DIGITAL +

PUISSANCE MAXIMALE POUR MAINTENIR  
VOTRE MAISON À LA TEMPÉRATURE PARFAITE  
TOUTE L'ANNÉE.

4 en 1 : Fonction climatisation, pompe à chaleur,  
déshumidificateur et ventilateur.



MAXIMUM POWER TO KEEP YOUR HOUSE  
AT THE PERFECT TEMPERATURE ALL YEAR  
ROUND.

4 in 1: Air conditioning, heat pump, dehumidifier,  
and fan function.

**TEMP DIGITAL +**

<p>PUISSANCE FROID MAX. COLD</p>	<p>12000 Btu/h - 3.5 kW 3000 Frigorias</p>
<p>PUISSANCE CHAUD MAX. HEAT</p>	<p>11200 Btu/h - 3.3 kW 2850 Kcal</p>
<p>CONSOMMATION CONSUMPTION</p>	<p>1370W- Froid Cool 1350W - Chaud Heat</p>
<p>DEBIT D'AIR (MAX) AIRFLOW (MAX)</p>	<p>350 m³/h</p>
<p>PUISSANCE SONORE SOUND POWER</p>	<p>56-65 dB (A)</p>
<p>CAPACITÉ DÉSHUMIDIFICATEUR DEHUMIDIFIER MODE CAPACITY</p>	<p>28.8 L / 24h</p>
<p>FROID, DÉSHUMIDIFICATION ET VENTILATION COOL, DEHUMIDIFICATION AND VENTILATION</p>	<p>✓</p>
<p>REVERSIBLE FROID/CHAUD COLD-HOT REVERSIBLE</p>	<p>✓</p>
<p>MODE NUIT SLEEP MODE</p>	<p>-</p>
<p>VITESSES DE VENTILATION FAN SPEEDS</p>	<p>3</p>
<p>FILTRE ANTI-POUSSIÈRES DUST FILTER</p>	<p>✓</p>
<p>GAZ RÉFRIGÉRANT REFRIGERANT GAS</p>	<p>R290</p>
<p>CONTRÔLE TACTILE + AFFICHAGE NUMÉRIQUE TOUCH CONTROL + DIGITAL DISPLAY</p>	<p>✓</p>
<p>MINUTEUR 24H 24H TIMER</p>	<p>✓</p>
<p>KIT FENÊTRE WINDOW KIT</p>	<p>✓</p>
<p>AILETTES OSCILLANTES OSCILLATING SLATS</p>	<p>✓</p>
<p>TÉLÉCOMMANDE REMOTE CONTROL</p>	<p>✓</p>
<p>TAILLE - POIDS SIZE-WEIGHT</p>	<p>44.3 x 34 x 83 cm / 27-30 Kg</p>
<p>ROUES ET POIGNÉE CASTORS&amp; HANDLE</p>	<p>✓</p>
<p>POUR PIÈCES JUSQU'À RECOMMENDED AREA</p>	<p>35 m²</p>

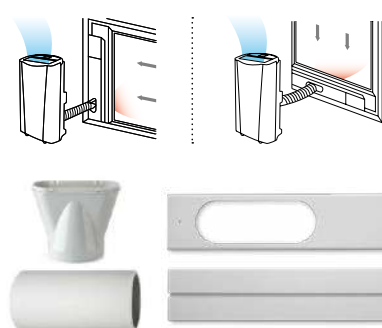

Inclus kit pour la sortie de l'air chaud, pour les fenêtres guillotine et coulissantes.

Included: Hot air outlet window kit, for sash and sliding window.

MANCHON (diamètre-longueur) : Ø 15 cm / ± 1.5 m

Hose (diameter & length)

**TEMP DIGITAL +**  
Mod: AC12001CH  
Cod: 956.327.000  
EAN 8414234563279  
MC 480 x 885 x 430  
Pack Unit 1



## AC 205 RVKT

Une raison de plus pour vous sentir à l'aise  
chez vous.

POMPE À CHALEUR, CLIMATISEUR,  
VENTILATEUR ET DÉSHUMIDIFICATEUR.

One more reason to feel comfortable  
at home.

HEAT PUMP, AIR CONDITIONER, FAN, AND  
DEHUMIDIFIER.



**AC 205 RVKT**

PUISSANCE FROID MAX. COLD	7000 Btu/h - 2.1kW 1750 Frigorías
PUISSANCE CHAUD MAX. HEAT	6000 Btu/h - 7.8kW 1512 Kcal
CONSOMMATION CONSUMPTION	780W - frío 720W - calor
DEBIT D'AIR (MAX) AIRFLOW (MAX)	380 m3/h
PUISSANCE SONORE SOUND POWER	56-65 dB(A)
CAPACITÉ DÉSHUMIDIFICATEUR DEHUMIDIFIER MODE CAPACITY	20L / 24h
FROID, DÉSHUMIDIFICATION ET VENTILATION COOL, DEHUMIDIFICATION AND VENTILATION	✓
REVERSIBLE FROID/CHAUD COLD-HOT REVERSIBLE	✓
MODE NUIT SLEEP MODE	-
VITESSES DE VENTILATION FAN SPEEDS	3
FILTRE ANTI-POUSSIÈRES DUST FILTER	✓
GAZ RÉFRIGÉRANT REFRIGERANT GAS	R290
CONTRÔLE TACTILE + AFFICHAGE NUMÉRIQUE TOUCH CONTROL + DIGITAL DISPLAY	✓
MINUTEUR 24H 24H TIMER	✓
KIT FENÊTRE WINDOW KIT	✓
AILETTES OSCILLANTES OSCILLATING SLATS	✓
TÉLÉCOMMANDE REMOTE CONTROL	-
TAILLE - POIDS SIZE-WEIGHT	35 x 35 x 75,6 cm 22 Kg
ROUES ET POIGNÉE CASTORS& HANDLE	✓
POUR PIÈCES JUSQU'À RECOMMENDED AREA	20 m²

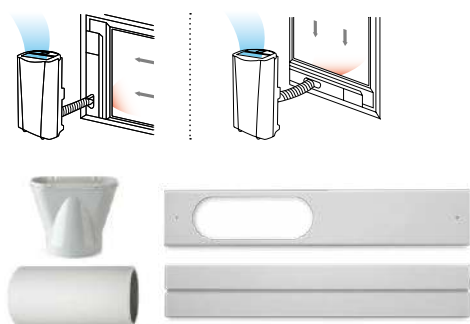

Inclus kit pour la sortie de l'air chaud, pour les fenêtres guillotine et coulissantes.  
 Included: Hot air outlet window kit, for sash and sliding window.  
**MANCHON (diamètre-longueur) : Ø 15 cm / ± 1.5 m**  
 Hose (diameter & length)

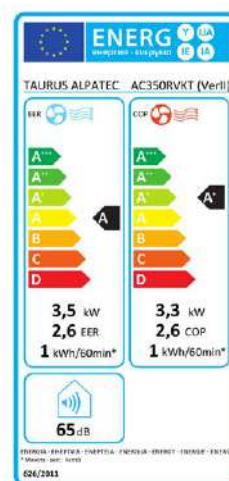

**AC 205 RVKT**  
 Cod: 956.305.000  
 EAN 8414234563057  
 MC 390 x 880 x 420  
 Pack Unit 1

# PLEASANT WATER PUMP



- › Système avec pompe de relevage pour une évacuation continue de l'eau. Jusqu'à 3 mètres de différence de niveau.
- › Water pump system that allows to overcome for the continuous evacuation of water to a higher level. Up to 3 meters.

**PLEASANT WATER PUMP**

Mod: DH30D  
Cod: 954.517.000  
EAN 8414234545176  
Pack Unit 1





#### PLEASANT WATER PUMP

DÉSHUMIDIFICATION DEHUMIDIFICATION	30 L / 24h
RÉSERVOIR D'EAU WATER TANK	4 L
POMPE À EAU WATER PUMP	✓
DÉBIT D'AIR AIR FLOW	180m <sup>3</sup> /h
CONSOMMATION CONSUMPTION	380W
VITESSES SPEEDS	3
AUTODIAGNOSTIC ET AUTOPROTECTION SELF-DIAGNOSIS AND SELF-PROTECTION	✓
DOUBLE AFFICHAGE NUMÉRIQUE (INDIQUE LE % D'HUMIDITÉ) DIGITAL DISPLAY (SHOWS % HUMIDITY)	✓
ÉCRAN LED LED DISPLAY	✓
REDÉMARRAGE AUTOMATIQUE AUTOMATIC RESET	✓
GAZ RÉFRIGÉRANT REFRIGERANT GAS	R290
MINUTERIE 24H 24H TIMER	✓
CONTRÔLE NUMÉRIQUE DE L'HUMIDITÉ DIGITAL HUMIDITY CONTROL	✓
DÉGIVRAGE AUTOMATIQUE AUTOMATIC DEFROST	✓
INDICATEUR DE RÉSERVOIR PLEIN FULL TANK INDICATOR	✓
FILTRE À CHARBON ACTIF ACTIVE CARBON FILTER	✓
ROUES ET POIGNÉE OMNIDIRECTIONNELLE WHEELS AND OMNIDIRECTIONAL HANDLE	✓
TAILLE - POIDS SIZE - WEIGHT	35 x 26 x 50 cm / 14.5 Kg
SURFACE RECOMMANDÉE SUITABLE AREA	60 m <sup>2</sup>

# PLEASANT & PLEASANT UNIQUE





**PLEASANT**

**PLEASANT UNIQUE**

DÉSHUMIDIFICATION DEHUMIDIFYING CAPACITY	12L / 24h	22L / 24h
RÉSERVOIR D'EAU TANK CAPACITY	2.5 L	4 L
PRESSION SONORE SOUND PRESSURE	43 dB(A)	47 dB(A)
CADR - DÉBIT D'AIR AIR FLOW	90 m³/h	180 m³/h
CONSOMMATION CONSUMPTION	210W	325W
VITESSES SPEEDS SETTINGS	2	
GAZ RÉFRIGÉRANT REFRIGERANT GAS	R290	
MINUTEUR 24H 24H TIMER	✓	
CONTRÔLE NUMÉRIQUE HUMIDITÉ HUMIDITY DIGITAL CONTROL	✓	
DÉGIVRAGE AUTOMATIQUE DEFROST CONTROL	✓	
INDICATEUR RÉSERVOIR PLEIN FULL TANK INDICATOR	✓	
FILTRE FILTER	AMOVIBLE ET LAVABLE REMOVABLE-WASHABLE	
ROUES ET POIGNÉE CASTORS & HANDLE	✓	
TAILLE - POIDS SIZE-WEIGHT	27 x 20 x 40 cm (9.5 Kg)	34 x 25 x 56 cm (14 Kg)
POUR PIÈCES JUSQU'À RECOMMENDED AREA	25 m²	45 m²



**PLEASANT**

Mod: DH1201  
Cod. 954.513.000  
EAN 8414234545138  
MC 315 x 250 x 495  
Pack Unit 1

**PLEASANT UNIQUE**

Mod: DH2201  
Cod. 954.514.000  
EAN 8414234545145  
MC 400 x 310 x 615  
Pack unit 1

PURIFICATEURS D'AIR  
AIR PURIFIERS

# HIGH LANDSCAPES CONNECT PRO

Purificateur d'air intelligent avec  
ioniseur et connexion Wi-Fi.

**CONTRÔLEZ-LE ET  
AUTOMATISEZ SON  
FONCTIONNEMENT DEPUIS  
VOTRE SMARTPHONE.**

Intelligent air purifier with  
ionizer and Wi-Fi connection.

**CONTROL IT AND AUTOMATE  
ITS OPERATION FROM YOUR  
SMARTPHONE.**



UV-C  
TECHNOLOGY



PURE AIR BOOST

Efficiency  
**99'9%**  
Particle removal rate

EFFICACITÉ  
TAUX D'ÉLIMINATION  
DES PARTICULES



connect

CLIMA CONTROL APP



## HIGH LANDSCAPES CONNECT PRO

Mod. AP2070W  
Cod. 954.605.000  
EAN 8414234546050  
MC 551 x 358 x 823  
Pack Unit 1



**HIGH LANDSCAPES CONNECT PRO**

PURE AIR BOOST FILTRATION	PRÉFILTRE, <b>FILTRE HEPA13</b> ET CHARBON ACTIF
TAUX D'ÉLIMINATION DES PARTICULES PARTICLE REMOVAL RATE	99.9%
CADR -TAUX DE LIVRAISON D'AIR PUR CLEAN AIR DELIVERY RATE	600 m³/h
CONSOMMATION CONSUMPTION	85W
PM 2.5 CAPTEUR QUALITÉ DE L'AIR AIR QUALITY SENSOR	Codifiée par couleurs + contrôle des particules aériennes dangereuses Colour-coded digital + monitoring dangerous airborne particles
PRESSION SONORE SOUND PRESSURE	20 dB(A)
CAPTEUR DE TEMPÉRATURE ET D'HUMIDITÉ TEMPERATURE AND HUMIDITY SENSOR	✓
IONISEUR IONIZER	✓
VITESSES SPEEDS SETTINGS	5
MINUTEUR TIMER	✓
MODE NUIT NIGHT MODE	✓
TÉLÉCOMMANDE REMOTE CONTROL	✓
SÉCURITÉ ENFANTS CHILD LOCK FUNCTION	✓
INDICATEUR REMPLACEMENT FILTRE FILTER REPLACEMENT INDICATOR	✓
TAILLE - POIDS SIZE - WEIGHT	48 x 27 x 71 cm / 13.7 Kg
POUR PIÈCES JUSQU'À RECOMMENDED AREA	140 m²



# HIGH LANDSCAPES CONNECT

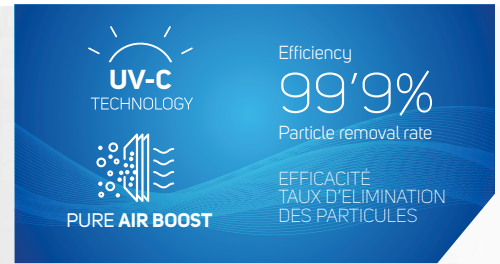

## FILTRATION PURE AIR BOOST

Taux d'élimination des particules 99.9%: odeurs, fumée, cheveux, bactéries, allergènes et poussières. Grâce à la triple filtration: préfiltre, filtre HEPA13 et charbon actif.

Éliminez efficacement les champignons, les virus pathogènes tels que H1N1 (grippe ou grippe porcine) et Staphylococcus Albus.

Particle removal rate of 99.9%, bad odours, fumes, hair, bacteria, allergens and dust. Thanks to triple filtration: pre-filter, HEPA13 filter and active carbon filter.

Efficiently eliminates fungi, pathogenic H1N1 type viruses (Influenza virus or swine flu) and Staphylococcus Albus.

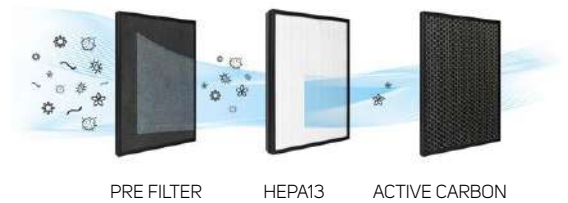

PRE FILTER

HEPA13

ACTIVE CARBON

triple filtering system

- Dust Poussière
- Hair Cheveux
- Bacterium Bactéries
- Odors and fumes Odeurs and fumée
- Allergens Allergènes
- Virus Virus



**FILTRO 3 EN 1 AP2040**  
Cod. 999.266.000  
EAN 8414234992666  
MC 375 x 323 x 323  
Pack Unit 6

**FILTRO AP2030**  
Cod. 999.265.000  
EAN 8414234992659  
MC 524 x 524 x 480  
Pack Unit 18

**FILTRO 3 EN 1  
LANDSCAPES (AP2050)**  
Cod. 999.274.000  
EAN 8414234992741  
MC 375 x 323 x 323  
Pack Unit 6





**FILTRO 3 EN 1 AP2035**  
Cod. 999.273.000  
EAN 8414234992666  
MC 375 x 323 x 323  
Pack Unit 6



**AP 2040**

**HIGH LANDSCAPES**

**HIGH LANDSCAPES CONNECT**

FILTRATION PURE AIR BOOST	PRÉFILTRE, EPA-E12 ET CHARBON ACTIF	PRÉFILTRE, <b>FILTRE HEPA13</b> ET CHARBON ACTIF	
TAUX D'ÉLIMINATION DES PARTICULES PARTICLE REMOVAL RATE	99.5%	99.9%	
CADR -TAUX DE LIVRAISON D'AIR PUR CLEAN AIR DELIVERY RATE	330 m³/h	350 m³/h	
CONSUMMATION CONSUMPTION	34W	38W	
PM 2.5 CAPTEUR QUALITÉ DE L'AIR AIR QUALITY SENSOR	 Codifiée par couleurs Colour-coded digital  EXCELLENT BON RÉGULIER MAL	 Codifiée par couleurs + contrôle des particules aériennes dangereuses Colour-coded digital + monitoring dangerous airborne particles  EXCELLENT BON RÉGULIER MAL	
WIFI- APP CONTROL	-	-	✓
PRESSION SONORE SOUND PRESSURE	22 dB(A)		
LAMPES UVC STÉRILISANTES UVC STERILIZING LAMPS	-	x2	
VITESSES SPEEDS SETTINGS	4	3 + AUTO MODE	
MINUTEUR TIMER	-	8 h	
MODE NUIT NIGHT MODE	✓		
SÉCURITÉ ENFANTS CHILD LOCK FUNCTION	✓		
INDICATEUR REMPLACEMENT FILTRE FILTER REPLACEMENT INDICATOR	✓		
TAILLE - POIDS SIZE - WEIGHT	32.5 x 19.5 x 49.5 cm / 6.1 Kg		
POUR PIÈCES JUSQU'À RECOMMENDED AREA	75 m²	80 m²	

**AP2040**  
 Cod. 954.601.000  
 EAN 8414234546012  
 MC 425 x 300 x 605  
 Pack Unit 1

**HIGH LANDSCAPES**  
 Mod. AP2050  
 Cod. 954.603.000  
 EAN 8414234546036  
 MC 416 X 286 X 596  
 Pack Unit 1

**HIGH LANDSCAPES CONNECT**  
 Mod. AP2050W  
 Cod. 954.606.000  
 EAN 8414234546067  
 MC 416 X 286 X 596  
 Pack Unit 1

## LANDSCAPES



**PURE AIR BOOST**

Efficiency  
**99.9%**  
Particle removal rate

EFFICACITÉ  
TAUX D'ÉLIMINATION  
DES PARTICULES

## FILTRATION PURE AIR BOOST

Taux d'élimination des particules 99.9%: odeurs, fumée, cheveux, bactéries, allergènes et poussières. Grâce à la triple filtration: préfiltre, charbon actif et filtre HEPA13.







Éliminez efficacement les champignons, les virus pathogènes tels que H1N1 (grippe ou grippe porcine) et Staphylococcus Albus.

Particle removal rate of 99.9%, bad odours, fumes, hair, bacteria, allergens and dust. Thanks to triple filtration: pre-filter, active carbon filter and HEPA13 filter.

Efficiently eliminates fungi, pathogenic H1N1 type viruses (Influenza virus or swine flu) and Staphylococcus Albus.



triple filtering system

-  Dust Poussière
-  Hair Cheveux
-  Bacterium Bactéries
-  Odors and fumes Odeurs and fumée
-  Allergens Allergènes
-  Virus Virus





AP 2030



LANDSCAPES  
AP2035

PURE AIR BOOST FILTRATION	PRÉFILTRE, <b>FILTRE HEPA13</b> ET CHARBON ACTIF	PRÉFILTRE, CHARBON ACTIF ET <b>FILTRE HEPA13</b>
TAUX D'ÉLIMINATION DES PARTICULES PARTICLE REMOVAL RATE	99.9%	99.9%
CADR - TAUX DE LIVRAISON D'AIR PUR CLEAN AIR DELIVERY RATE	120 m³/h	300 m³/h
CONSOMMATION CONSUMPTION	23W	58W
PM 2.5 CAPTEUR QUALITÉ DE L'AIR AIR QUALITY SENSOR	-	-
PRESSION SONORE SOUND PRESSURE	30 dB(A)	25 dB(A)
LAMPES UVC STÉRILISANTES UVC STERILIZING LAMPS	-	-
VITESSES SPEEDS SETTINGS	-	3
MINUTEUR TIMER	-	8 h
MODE NUIT NIGHT MODE	-	✓
SÉCURITÉ ENFANTS CHILD LOCK FUNCTION	-	-
INDICATEUR REMPLACEMENT FILTRE FILTER REPLACEMENT INDICATOR	-	✓
TAILLE - POIDS SIZE - WEIGHT	21.5 x 19.3 x 39 cm / 2 Kg	34.5 x 19.3 x 51 cm / 5 Kg
POUR PIÈCES JUSQU'À RECOMMENDED AREA	30 m²	70 m²

**AP2030**

Cod. 954.602.000  
EAN 8414234546029  
MC 415 x 415 x 505  
Pack Unit 4

**LANDSCAPES**

Mod. AP2035  
Cod. 954.604.000  
EAN 8414234546043  
MC 580 X 420 X 260  
Pack unit 1

**taurus**

**taurus**group

Av. Barcelona s/n · 25790 Oliana · Lleida  
T. (+34) 973 47 05 50

TAURUS PORTUGAL, Av. Rainha D. Amélia, 12 - B 1600-677 Lisboa  
T. (+351) 21 797 26 51

SAC. (+34) 945 55 12 42

075136000

Taurus Group S.L. se réserve le droit de modifier les spécifications, les produits et les accessoires sans préavis. © 2024 TaurusGroup