

taurus

CALEFACCIÓN · TRATAMIENTO DEL AIRE
AQUECIMENTO · TRATAMENTO DO AR

2024





ÍNDICE

CALEFACTORES Aquecedores	06
RADIADORES Radiadores	13
TERMOCONVECTOR Termoconvector	21
CHIMENEA ELÉCTRICA Lareira eléctrica	22
ESTUFA DE BUTANO Fogão a gás butano	23
AIRE ACONDICIONADO CON BOMBA DE CALOR Ar condicionado com bomba de calor	24
DESHUMIDIFICADORES Desumidificadores	32
PURIFICADORES DE AIRE Purificadores de ar	36

TU HOGAR CLIMATIZADO TODO EL AÑO

SUA CASA CLIMATIZADA DURANTE O ANO INTEIRO

Consigue el ambiente más agradable y confortable durante todo el año con los sistemas de climatización Taurus.

A continuación, te presentamos la gama de Calefacción 2024. Calefactores, emisores térmicos, estufas, radiadores y modelos conectables para satisfacer todo tipo de necesidades. Descubre cómo estar a gusto en casa.

Obtenha a atmosfera mais agradável e confortável durante todo o ano com os sistemas de ar condicionado Taurus.

Apresentamos a gama de Aquecimento 2024. Aquecedores, emissores térmicos, lareiras, radiadores e modelos conectáveis para satisfazer todo o tipo de necessidades. Descubra como sentir-se à vontade em casa.

NUESTROS PRODUCTOS CONECTABLES

NOSSO PRODUTOS CONECTÁVEL

DESCÁRGATE LA APP TAURUS CONNECT

Y controla tus electrodomésticos desde tu smartphone cuando y donde quieras. Obtén una mejor experiencia de usuario y ahorro energético optimizando el consumo.

BAIXE LA APP TAURUS CONNECT

E controle seus aparelhos de seu smartphone quando e onde quiser. Obtenha uma melhor experiência do usuário e economia de energia otimizando o consumo.



Activa o desactiva el dispositivo desde el sofá o desde tu segunda casa u oficina. Por geolocalización, programación o al instante:

«Enciende la calefacción cuando estés a 10 km de la casa»
«Todos los días a las 12 del mediodía enciende el calefactor del dormitorio a 20° y el purificador a baja potencia»

Ative ou desative o dispositivo no sofá ou em sua segunda casa ou escritório. Por geolocalização, programação ou instantaneamente:

«Ligue o aquecimento quando estiver a 10 km de casa»
«Todos os dias às 12 horas ligue o aquecedor do quarto a 20° e o purificador à baixa potência»



Regula, programa y automatiza su funcionamiento:

«Siempre que nieve, encender la calefacción a la máxima potencia»
«Cuando se ponga el sol, poner la calefacción en modo noche»

Regula, programa e automatiza seu funcionamento:

«Sempre que nevar, ligue o aquecimento na potência máxima»
«Quando o sol se põe, coloque o aquecimento no modo noturno»



Controla tus electrodomésticos para obtener el mejor mantenimiento:

«Conoce el estado de los filtros depurativos»

Controle seus aparelhos para obter a melhor manutenção:

«Conheça o estado dos filtros purificadores»





Controla el ambiente de tu hogar con los electrodomésticos climáticos:
«¿Cuál es la calidad actual del aire en el dormitorio?»

Controle o ambiente da sua casa com aparelhos climáticos:
«Qual é a qualidade atual do ar no quarto?»



Conecta productos activados por voz con Alexa y Google Home:
«Alexa, enciende el calefactor Agadir Connect»

Conecte produtos ativados por voz com Alexa e Google Home:
«Alexa, ligue o aquecedor Agadir Connect»



Aplicación apta para compartir el control de los electrodomésticos con otros miembros de la casa.

Aplicativo adequado para compartilhar o controle de eletrodomésticos com outros membros da casa.



Descárgate nuestra App oficial gratuita Taurus Connect
Baixe nosso aplicativo Taurus Connect oficial grátis

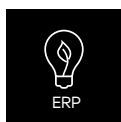

NORMA DE EFICIENCIA ENERGÉTICA PADRÃO DE EFICIÊNCIA ENERGÉTICA

Para todos los calentadores de pared de más de 1200W, incluye:
Para todos os aquecedores de parede de más de 1200W, incluído:



Programación diaria y semanal
Programação diária e semanal



Sensor "ventana abierta": desconexión automática al detectar una caída brusca de la temperatura ambiente.

Sensor de "janela aberta": desconexão automática ao detectar queda brusca da temperatura ambiente.



Con termostato digital
Com termostato digital

taurus

CALEFACTORES CERÁMICOS
AQUECEDORES CERÂMICOS

2000W

TECNOLOGÍA
CERÁMICA,
CALOR INMEDIATO

TECNOLOGIA
CERÂMICA,
CALOR IMEDIATO



New!

ATACAMA 2002

2000W

- » 2 intensidades de calor
- » Función ventilador
- » PTC System: Tecnología cerámica para un calor más rápido y constante.
- » Oscilante
- » Termostato ajustable
- » Indicador LED de encendido
- » Protector térmico de seguridad
- » Dispositivo antivuelco
- » Base antideslizante
- » Asa de transporte
- » Recomendado para áreas de hasta 20 m²

- » 2 intensidades de calor
- » Função ventilação
- » PTC System: Tecnologia cerâmica para um calor mais rápido e constante
- » Oscilante
- » Termóstato regulável
- » Indicador LED de ligação
- » Protector térmico de segurança
- » Dispositivo antiderrapante
- » Base antiderrapante
- » Pega de transporte
- » Recomendado para superficies até 25m²

14 x 16 x 42,5 cm



CALEFACTORES CERÁMICOS
AQUECEDORES CERÂMICOS



TROPICANO 7C
1500W

18 x 13 x 22 cm

- » Tecnología cerámica PTC
- » Termostato ajustable
- » 2 intensidades de calor
- » Protector térmico de seguridad
- » Dispositivo antivuelco
- » Asa de transporte
- » Recomendado para áreas de hasta 15 m²

- » Tecnología PTC cerámica
- » Oscilante
- » Termostato regulável
- » 2 intensidades de calor
- » Protetor térmico de segurança
- » Dispositivo anti-queda
- » Pega de transporte.
- » Recomendado para áreas de até 15 m²

TROPICANO 7CR
1500W

* OSCILANTE 18 x 13 x 25 cm



TROPICANO PLUG HEATER
500W

- » Mini calefactor cerámico portátil
- » Compacto y ligero, 400 gr
- » Tecnología PTC cerámica
- » Termostato programable
- » 2 intensidades de calor
- » Temporizador hasta 12 horas
- » Pantalla digital. Iluminación led
- » Selectores integrados
- » Enchufe rotatorio directo a la corriente, para enchufes verticales y horizontales

- » Mini aquecedor de cerâmica portátil
- » Compacto e leve, 400 gr
- » Tecnologia PTC cerâmica
- » Termostato programável
- » 2 intensidades de calor
- » Temporizador até 12 horas
- » Ecrã digital. Iluminação led
- » Seletores integrados
- » Enchufe rotatorio direto a la corriente, para enchufes verticais e horizontais

11 x 12 x 9 cm

TROPICANO 7C
Mod. FH1500
Cod. 946.914.000
EAN 841423469144
MC 420 x 582 x 188
Pack Unit 6

TROPICANO 7CR
Mod. FH15001
Cod. 947.429.000
EAN 8414234474292
MC 420 x 582 x 188
Pack Unit 6

TROPICANO PLUG HEATER
Cod. 947.428.000
EAN 8414234474285
MC 385 x 270 x 414
Pack Unit 12

CALEFACTORES AQUECEDORES



FACTOR CONNECT 2000W

- » Conexión WiFi
 - » 2 intensidades de calor
 - » Función de ventilador
 - » Termostato regulable
 - » Temporizador de 24 horas. (Semanal por WiFi)
 - » Modo Eco
 - » Modo Silencioso
 - » Pantalla digital con control táctil
 - » Protector térmico de seguridad
 - » Dispositivo antivuelco
 - » Asa de transporte
 - » Recomendado para superficies de hasta 20 m²
- » Conexão WiFi
 - » 2 intensidades de calor
 - » Função ventilação
 - » Termostato ajustável
 - » Temporizador de 24 horas. (Semanal por WiFi)
 - » Modo Eco
 - » Modo Silencioso
 - » Pantalla digital con control táctil
 - » Protetor térmico de segurança
 - » Dispositivo anti-queda
 - » Transporte asa
 - » Recomendado para superficies de hasta 20 m²

20.5 x 16 x 27 cm



CLIMA CONTROLAPP

TROPICANO 2400 2400W

- » Termostato regulable
- » 2 intensidades de calor
- » Función ventilador
- » Indicador luminoso de funcionamiento
- » Recomendado para áreas de hasta 24 m²

- » Termóstato regulável
- » 2 intensidades de calor
- » Função ventilação
- » Indicador luminoso de funcionamento
- » Recomendado para áreas de até 24 m²

21 x 13 x 25.5 cm



26 x 18.5 x 27 cm



TROPICANO JET HOT&COOL 2000W

- » 2 en 1: calentador y ventilador
- » Vortex Technology
- » 2 intensidades de calor
- » 2 velocidades de ventilación
- » Temperatura programable, de 18°C a 30°C
- » Se apaga cuando se alcanza la temperatura deseada
- » Protector térmico de seguridad
- » Dispositivo antivuelco
- » Panel de control "LED Soft Touch"
- » Calor uniforme
- » Uso todo el año
- » Para áreas de hasta 30 m²

- » 2 em 1: aquecedor e ventilador
- » Vortex Technology
- » 2 intensidades de calor
- » 2 velocidades de ventilação
- » Temperatura programável, de 18°C a 30°C.
- » Apaga-se quando a temperatura desejada é atingida.
- » Protetor térmico de segurança
- » Dispositivo anti-queda
- » Painel de controle "LED Soft Touch"
- » Calor uniforme
- » Use o ano todo
- » Para áreas de até 30 m²

FACTOR CONNECT
Mod. FH2002W
Cod. 946.915.000
EAN 8414234469151
MC 507 x 230 x 587
Pack Unit 6

TROPICANO 2400
Cod. 946.875.000
EAN 8414234468758
MC 456 x 245 x 525
Pack Unit 6

TROPICANO JET HOT&COOL
Mod. FH2000B
Cod. 946.911.000
EAN 8414234469113
MC 402 x 313 x 272
Pack Unit 2

CALEFACTORES AQUECEDORES

CA 2002 2000W

- » Termostato regulable
- » Función ventilador
- » 2 intensidades de calor
- » Indicador luminoso de funcionamiento
- » Soporte para pared
- » Recomendado para áreas de 20-24m²

- » Termóstato regulável
- » Função ventilação
- » 2 intensidades de calor
- » Indicador luminoso de funcionamento
- » Suporte de parede
- » Recomendado para áreas de 20-24m²

23 x 13 x 23 cm



CA 2400 2400W

TROPICANO UP & DOWN

2000W

- » 2 velocidades de calentamiento
- » Función de aire frío
- » Doble Posición: Funciona en posición vertical y horizontal
- » Termostato ajustable
- » Indicador de encendido
- » Asa de transporte con acabado de piel
- » Recomendado para superficies de hasta 20m²

- » 2 velocidades de aquecimento
- » Função de ar frio
- » Posição dupla: Funciona em posição vertical e horizontal
- » Termóstato ajustável
- » Indicador de potência
- » Pega de transporte com acabamento em pele
- » Recomendado para superficies até 20m²

22 x 9 x 23 cm / 1,14 Kg



CA 2400

Cod. 947.251.000
EAN 8414234472519
MC 470 x 275 x 500
Pack Unit 6

CA 2002

Cod. 947.203.000
EAN 8414234472137
MC 470 x 275 x 500
Pack Unit 6

TROPICANO UP & DOWN

Mod: FH2001
Cod. 946.920.000
EAN 8414234469205
MC 245 x 375 x 530
Pack Unit 6

CALEFACTORES
AQUECEDORES

New!

TROPICANO 21

2400W

- » 2 intensidades de calor
- » Posición Silence para un calor agradable sin ruidos
- » Calor inmediato
- » Función Ventilador
- » Termostato regulable
- » Protección IP21, perfecto para aseos
- » Diseño alto y con gran boca de salida de aire de 18cm
- » Asa de transporte integrada
- » Protector térmico de seguridad
- » Dispositivo anti vuelco
- » Indicador LED de funcionamiento
- » Recomendado para áreas de hasta 40 m2

- » 2 intensidades de calor
- » Posição Silêncio para um calor agradável sem ruídos
- » Aquecimento imediato
- » Função do ventilador
- » Termóstato ajustável
- » Proteção IP21, perfeito para casas de banho
- » Design alto com uma grande saída de ar de 18cm
- » Pega de transporte
- » Protector térmico de segurança
- » Dispositivo anti-tombo
- » Luz indicadora de funcionamento
- » Recomendado para áreas até 40m2



TROPICANO 21
2400W

21 x 13 x 24,5 cm

**TROPICANO 21
OSCILLATING**
2400W

* OSCILANTE 21 x 13 x 00 cm

2400W

**CALOR AGRADABLE
Y SILENCIOSO CON
UN CONSUMO ECO.**

**CALOR AGRADÁVEL
E SILENCIOSO COM
UM CONSUMO ECO.**

ECO 



TROPICANO 21
Mod. FH2401
Cod. 946.879.000
EAN 8414234468796
MC 243 x 480 x 547
Pack Unit 6

TROPICANO 21 OSCILLATING
Mod. FH2402
Cod. 946.880.000
EAN 8414234468802
MC 243 x 480 x 625
Pack Unit 6

CALEFACTORES AQUECEDORES

TROPICANO S2001

2000W

- » Termostato regulable
- » 2 intensidades de calor
- » Función ventilador
- » Indicador luminoso de funcionamiento
- » Asa de transporte
- » Longitud del cable 1.30 cm
- » Recomendado para áreas de hasta 20 m²

- » Termostato regulável
- » 2 intensidades de calor
- » Função ventilação
- » Indicador luminoso de funcionamento
- » Pega de transporte
- » Comprimento do cabo 1.30 cm
- » Recomendado para áreas de até 20 m²

25 x 32 x 20.5 cm



TROPICANO 2100 BAGNO

2000W

- » Termostato regulable
- » 2 intensidades de calor
- » Función ventilador
- » Cumple con el estándar IP21
- » Indicador luminoso de funcionamiento
- » Recomendado para áreas de hasta 20 m²

- » Termostato regulável
- » 2 intensidades de calor
- » Função ventilação
- » Está em conformidade com IP21
- » Indicador luminoso de funcionamento
- » Recomendado para áreas de até 20 m²

20.5 x 15 x 25 cm



JAVA 2000

2000W

- » Termostato regulable
- » 2 intensidades de calor: 1000/2000 W
- » Función ventilador
- » Alojamiento para enrollar el cable
- » Protector térmico de seguridad
- » Recomendado para superficies de hasta 20 m²

- » Termostato ajustável
- » 2 intensidades de calor: 1000/2000 W
- » Função ventilador
- » Alojamento para enrolar o cabo
- » Protetor térmico de segurança
- » Recomendado para superfícies de até 20 m²

66 x 52 x 16 cm



TROPICANO S2001
Cod. 946.907.000
EAN 8414234469076
MC 486 x 225 x 497
Pack Unit 6

TROPICANO 2100 BAGNO
Cod. 946.878.000
EAN 8414234468789
MC 485 x 230 x 535
PACK UNIT 6

JAVA 2000
Cod. 946.906.000
EAN 8414234469069
MC 447 x 265 x 510
PACK UNIT 6

CALEFACTOR DE PARED PARA BAÑO AQUECEDOR DE PAREDE DO BANHO

RCMB 231 2000W



IP22
APTO PARA ASEO

- » 2 intensidades de calor: 1000-2000W
- » Termostato digital ajustable 10°-49°C
- » Pantalla digital
- » Programación diaria y semanal
- » Función ventilador
- » Sensor de la temperatura ambiente
- » Sensor "Ventana abierta"
- » Temporizador: 12h
- » IP22, adecuado para aseos.
- » 2 posiciones: pared y horizontal
- » Protección térmico de seguridad
- » Control remoto
- » Recomendado para áreas de hasta 20 m².



28,6 x 15,6 x 26,3 cm / 1,78 Kg



- » 2 intensidades de calor: 1000-2000W
- » Termostato digital ajustável 10°-49°C
- » Ecrã digital
- » Programador diário e semanal
- » Função ventilação
- » Indicador de temperatura ambiente
- » Sensor "Janela aberta"
- » Temporizador 12 horas
- » 2 posições: parede e horizontal
- » Proteção contra sobreaquecimento
- » IP22, adequado para casas de banho
- » Comando à distância
- » Recomendado para áreas de até 20 m²

CALEFACTORES CERÁMICOS DE PARED AQUECEDORES CERÁMICOS DE PAREDE



IP22
APTO
PARA ASEO

RCMB 27 2000W

- » 2 intensidades de calor (1000W/2000W)
- » Función ventilador
- » Programador diario y semanal
- » Temporizador 24h
- » Protección IP22, apto para aseos
- » Termostato digital ajustable 10-49-C
- » Función oscilante
- » Sensor "ventana abierta"
- » Display digital
- » Indicador de temperatura ambiente
- » Protección anti calentamiento
- » Posición mural (con kit instalación)
- » Control remoto
- » Se recomienda para superficies de hasta 20m2

- » 2 intensidades de calor (1000W/2000W)
- » Função ventilador
- » Programador diário e semanal
- » Temporizador 24h
- » Proteção IP22, adequada para casas de banho
- » Termostato digital ajustável 10-49-C
- » Função oscilante
- » Sensor "janela aberta".
- » Ecrã digital
- » Exposição da temperatura ambiente
- » Proteção anti-aquecimento
- » Posição da parede (com kit de instalação)
- » Controlo remoto
- » Recomendado para superfícies até 20m2

RCMB 231
Mod. FHD2003
Cod. 935.065.000
EAN 8414234350657
MC 605 x 585 x 335
Pack Unit 6

RCMB 27
Mod. FHD2002
Cod. 935.064.000
EAN 8414234350640
MC 575 x 325 x 475
Pack Unit 4

RADIADORES ELÉCTRICOS RADIADORES ELÉTRICOS

PARADISO CERAMIC



PARADISO

POTENCIAS POTÊNCIA	1000 - 1500 - 2000W
NÚCLEO PIEDRA REFRACTÁRIA NÚCLEO DE PEDRA REFRACTÁRIO	✓
MODOS FUNCIONAMIENTO	6
CUERPO DE ALUMINIO CORPO DE ALUMÍNIO	✓
RANGO DE TEMPERATURA	10°C - 35°C
PROGRAMACIÓN PROGRAMAÇÃO	DIARIO Y SEMANAL DIARIO E SEMANAL
PANTALLA LCD RETROILUMINADA VISOR LCD COM ILUMINAÇÃO	✓
BLOQUEO DE TECLADO BLOQUEIO DO TECLADO	✓
PROTECTOR TÉRMICO SEGURIDAD PROTETOR TÉRMICO SEGURANÇA	✓
SENSOR "VENTANA ABIERTA" SENSOR "JANELA ABERTA"	✓
TALLA-PESO con ruedas TAMANHO-PESO com rodas	1000W: 55 x 10 x 58 cm - 7.9 Kg 1500W: 64 x 10 x 58 cm - 11.3 Kg 2000W: 74 x 10 x 58 cm - 13.7 Kg
SOPORTE MURAL SOPORTE DE PAREDE	✓
PARA SUPERFICIES DE HASTA PARA ÁREAS DE ATÉ	10m ² - 15m ² - 20m ²
ACCESORIOS MONTAJE PARED ACESSÓRIOS DE MONTAGEM NA PAREDE	✓
CLASE	II
CUERPO DE ALUMINIO CORPO DE ALUMÍNIO	✓

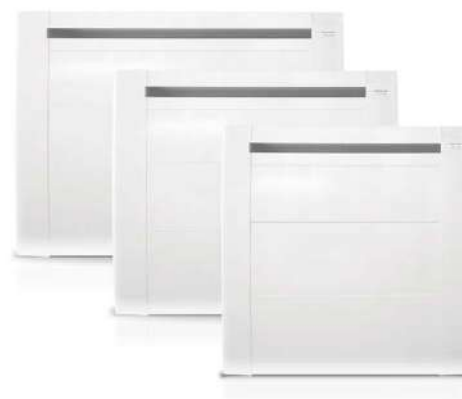

» El elemento calefactor consiste en una piedra cerámica calentada por una resistencia que libera el calor durante varias horas. La piedra recoge y acumula el calor producido por las resistencias eléctricas integradas en el material y una vez apagado el aparato, lo libera lentamente permitiendo un ahorro de energía.

» O elemento aquecedor consiste numa pedra cerâmica aquecida por uma resistência de aquecimento que liberta calor durante várias horas. A pedra recolhe e acumula o calor produzido pelas resistências eléctricas integradas no material e liberta-o aos poucos, poupando assim energia.



PARADISO CERAMIC 1000
Cod. 935.081.000
EAN 8414234350817
Pack Unit 1

PARADISO CERAMIC 1500
Cod. 935.082.000
EAN 8414234350824
Pack Unit 1

PARADISO CERAMIC 2000
Cod. 935.083.000
EAN 8414234350831
Pack Unit 1

MALBORK

MALBORK & MALBORK CONNECT



connect



CLIMA CONTROL APP



IP24
APTO PARA BAÑOS



MALBORK CONNECT 600

Mod. TT601W
Cod. 935.069.000
EAN 8414234350695
MC 655 x 120 x 625
Pack Unit 1

MALBORK CONNECT 900

Mod. TT901W
Cod. 935.070.000
EAN 8414234350701
MC 725 x 120 x 625
Pack Unit 1

MALBORK CONNECT 1200

Mod. TT1201W
Cod. 935.071.000
EAN 8414234350718
MC 805 x 120 x 625
Pack Unit 1

MALBORK CONNECT 1500

Mod. TT1501W
Cod. 935.072.000
EAN 8414234350725
MC 965 x 120 x 625
Pack Unit 1

MALBORK CONNECT 2000

Mod. TT2001W
Cod. 935.073.000
EAN 8414234350732
MC 1125 x 120 x 625
Pack Unit 1

	MALBORK	MALBORK CONNECT
POTENCIAS POTÊNCIA	600 - 900 - 1200 - 1500 - 2000W	
FUNCIÓNES FUNÇÕES	COMFORT - ECO - ANTIHIELO	
Nº PROGRAMAS	7	ILIMITADOS
WIFI - APP CONTROL	-	✓
RANGO DE TEMPERATURA	10°C - 35°C	
APTO PARA BAÑO ADEQUADO PARA CASA DE BANHO	IP24	
PROGRAMACIÓN PROGRAMAÇÃO	DIARIO Y SEMANAL DIARIO E SEMANAL	
PANTALLA LCD RETROILUMINADA VISOR LCD COM ILUMINAÇÃO	✓	
BLOQUEO DE TECLADO BLOQUEIO DO TECLADO	✓	
PROTECTOR TÉRMICO SEGURIDAD PROTECTOR TÉRMICO SEGURANÇA	✓	
SENSOR "VENTANA ABIERTA" SENSOR "JANELA ABERTA"	✓	
TALLA-PESO con ruedas TAMANHO-PESO com rodas	600W: 50 x 34 x 65 cm - 4.6 Kg 900W: 58 x 34 x 65 cm - 5.2 Kg 1200W: 66 x 34 x 65 cm - 5.8 Kg 1500W: 82 x 34 x 65 cm - 7.1 Kg 2000W: 98 x 34 x 65 cm - 8.4 Kg	
RUEDAS Y SOPORTE MURAL RODAS E SUPORTE DE PAREDE	✓	
PARA SUPERFICIES DE HASTA PARA ÁREAS DE ATÉ	6m ² - 9m ² - 12m ² - 15m ² - 20m ²	

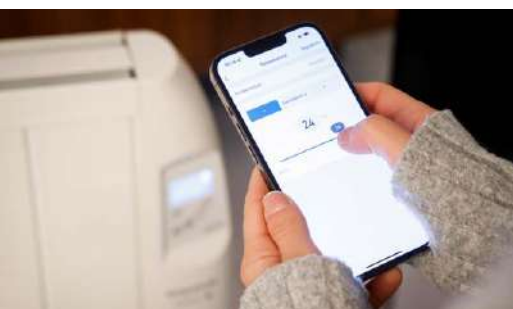

MALBORK 600
Cod. 935.047.000
EAN 8414234350473
MC 655 x 120 x 625
Pack Unit 1



MALBORK 900
Cod. 935.048.000
EAN 8414234350480
MC 725 x 120 x 625
Pack Unit 1



MALBORK 1200
Cod. 935.049.000
EAN 8414234350497
MC 805 x 120 x 625
Pack Unit 1

MALBORK 1500
Cod. 935.051.000
EAN 8414234350510
MC 965 x 120 x 625
Pack Unit 1

MALBORK 2000
Cod. 935.052.000
EAN 8414234350527
MC 1125 x 120 x 625
Pack Unit 1

RADIADORES DE ACEITE
RADIADORES DE AZEITE

New!

MASAI 1000

1000W

- » 9 elementos
 - » Anchura de los elementos: 100 mm
 - » Termostato regulable
 - » Termo TECH: Selecciona la temperatura ideal y el radiador se activa y desactiva dependiendo de la temperatura ambiente para mantener una temperatura homogénea y constante.
 - » 3 intensidades de calor
 - » Interruptor marcha/paro
 - » Muy compacto, fácil almacenaje y transporte
 - » Protección sobre calentamiento
 - » Asa de transporte
 - » Para superficies de hasta 10m2
- » 9 elementos
 - » Largura dos elementos: 100 mm
 - » Termostato ajustável
 - » TECH Thermo: Selecciona a temperatura ideal e o radiador ativa e desativa dependendo da temperatura ambiente para manter uma temperatura homogênea e constante.
 - » 3 intensidades de calor
 - » Interruptor liga/desliga
 - » Muito compacto, fácil de armazenar e transportar
 - » Proteção contra superaquecimento
 - » Alça de transporte
 - » Para superfícies de até 10m2



40 x 13 x 42 / 4.9kg



1000W

**TERMO TECH
COMPACT**

CALOR RÁPIDO,
ESTABLE, Y DE
LARGA DURACIÓN

*Calor rápido, estável e
de longa duração.*



MASAI 1000
Cod. 935.091.000
Mod. OH1002
EAN 8414234350916
MC 130 x 425 x 410
Pack Unit 1

RADIADORES DE ACEITE RADIADORES DE AZEITE



AGADIR

AGADIR & AGADIR CONNECT



connect

CLIMA CONTROL APP



	AGADIR	AGADIR CONNECT
POTENCIAS POTÊNCIA	1500 - 2000 - 2500W	
Nº DE ELEMENTOS	7 - 9 - 11	
FUNCIONES FUNÇÕES	ECONOMICO	
WIFI - APP CONTROL	-	✓
RANGO DE TEMPERATURA	5°C - 35°C	
PROGRAMACIÓN PROGRAMACÃO (DIARIA Y SEMANAL)	-	✓
PANTALLA LCD RETROILUMINADA VISOR LCD COM ILUMINAÇÃO	✓	
BLOQUEO DE TECLADO BLOQUEIO DO TECLADO	-	
PROTECTOR TÉRMICO SEGURIDAD PROTETOR TÉRMICO SEGURANÇA	✓	
TALLA-PESO con ruedas TAMANHO-PESO com rodas	1500W: 33.5 x 24.5 x 63.5 cm - 7 Kg 2000W: 41 x 24.5 x 63.5 cm - 8.6 Kg 2500W: 48.5 x 24.5 x 63.5 cm - 10 Kg	
RUEDAS Y SOPORTE MURAL RODAS E SUPORTE DE PAREDE	Ruedas Rodas	
ALOJAMIENTO DE CABLE INTEGRADO ALOJAMENTO DO CABO INTEGRADO	-	
PARA SUPERFICIES DE HASTA PARA ÁREAS DE ATÉ	15m ² - 20m ² - 25m ²	



AGADIR CONNECT 1500
Mod. OH1501W
Cod. 935.074.000
EAN 8414234350749
MC 385 x 130 x 680
Pack Unit 1

AGADIR CONNECT 2000
Mod. OH2001W
Cod. 935.075.000
EAN 8414234350756
MC 460 x 130 x 680
Pack Unit 1

AGADIR CONNECT 2500
Mod. OH2501W
Cod. 935.076.000
EAN 8414234350763
MC 540 x 130 x 680
Pack Unit 1

AGADIR 1500
Cod. 935.028.000
EAN 8414234350282
MC 385 x 130 x 680
Pack Unit 1

AGADIR 2000
Cod. 935.029.000
EAN 8414234350299
MC 460 x 130 x 680
Pack Unit 1

AGADIR 2500
Cod. 935.030.000
EAN 8414234350305
MC 540 x 130 x 680
Pack Unit 1

RADIADORES DE ACEITE RADIADORES DE AZEITE

NEW DAKAR

1500-2000-2500W

- » Termostato regulable
- » 3 intensidades de calor
- » Protector térmico de seguridad
- » Ruedas
- » Alojamiento para el cable
- » Protección antivuelco

- » Termóstato ajustável
- » 3 intensidades de calor
- » Protector térmico de segurança
- » Rodas
- » Suporte de cabos
- » Protecção Anti-tipagem



1500W - 15 m² 325 x 235 x 585 mm - 6.3 Kg - 7 elementos
 2000W - 20 m² 397 x 235 x 585 mm - 7.6 Kg - 9 elementos
 2500W - 25 m² 469 x 235 x 585 mm - 8.8 Kg - 11 elementos



TUAREG

1500-2000-2500W

- » Doble efecto: radiación y convección
- » 3 potencias
- » Humidificador integrado
- » Termostato regulable
- » Indicador luminoso de funcionamiento
- » Alojamiento para el cable
- » Ruedas
- » Asa de transporte

- » Duplo efeito: radiação e convecção
- » 3 potências
- » Umidificador integrado
- » Termostato ajustável
- » Indicador luminoso de funcionamento
- » Compartimento para o cabo
- » Rodas
- » Pega de transporte

1500W - 15 m² 49.5 x 16.5 x 68.5 cm - 8.9 Kg - 7 elementos
 2000W - 20 m² 57.5 x 16.5 x 68.5 cm - 10.7 Kg - 9 elementos
 2500W - 25 m² 65.5 x 16.5 x 68.5 cm - 12.5 Kg - 11 elementos

NEW DAKAR 2500

Mod. OH2500
 Cod. 935.068.000
 EAN 8414234350688
 MC 565 x 134 x 595
 Pack Unit 1

NEW DAKAR 2000

Mod. OH2000
 Cod. 935.067.000
 EAN 8414234350671
 MC 493 x 134 x 595
 Pack Unit 1

NEW DAKAR 1500

Mod. OH1500
 Cod. 935.066.000
 EAN 8414234350664
 MC 421 x 134 x 595
 Pack Unit 1

TUAREG 2500

Cod. 935.038.000
 EAN 8414234350381
 MC 655 x 165 x 685
 Pack Unit 1

TUAREG 2000

Cod. 935.037.000
 EAN 8414234350374
 MC 575 x 165 x 685
 Pack Unit 1

TUAREG 1500

Cod. 935.036.000
 EAN 8414234350367
 MC 495 x 165 x 685
 Pack Unit 1

RADIADORES DE MICA RADIADORES DE MICA

TROPICANO MICA 3D

1500-2000W

- » Tecnología mica
- » Calentamiento por tres lados
- » Funcionamiento casi instantáneo
- » Calor seco
- » Ruedas para una fácil movilidad
- » Indicador de funcionamiento
- » Recogecables

- » Tecnologia Mica
- » Aquecimento a partir de três lados
- » Operação quase instantânea
- » Calor seco
- » Rodas para uma fácil mobilidade
- » Indicador de funcionamento
- » Coletor de cabos

1500W - 15 m² 45,5 x 24,5 x 66 cm . 3,9kg

2000W - 20 m² 55 x 24,5 x 66 cm . 4,4kg



PRMB

1600-2400W

- » Tecnología mica
- » Termostato regulable
- » Protección sobrecalentamiento
- » 3 posiciones de calor
- » Piloto luminoso
- » Pies con ruedas

- » Tecnologia de mica
- » Termostato regulável
- » Proteção sobreaquecimento
- » 3 posições de calor
- » Luz piloto
- » Pés com rodas

1600W - 16 m² 67 x 54 cm

2000W - 24 m² 81 x 54 cm

TROPICANO MICA 3D 1500

Mod. FMH1500
Cod. 935.078.000
EAN 8414234350787
Pack Unit 1

TROPICANO MICA 3D 2000

Mod. MH2000
Cod. 935.079.000
EAN 8414234350794
Pack Unit 1

PRMB 1600

Cod. 935.058.000
EAN 8414234350589
MC 700 x 98 x 555
Pack Unit 1

PRMB 2400

Cod. 935.057.000
EAN 8414234350572
MC 850 x 98 x 555
Pack Unit 1

TERMOCONVECTOR PORTÁTIL
TERMOCONVECTOR PORTÁTIL



2000W

**TERMO TECH
FUNCIÓN TURBO**

REPARTE EL CALOR
RÁPIDAMENTE POR
TODA LA HABITACIÓN

*Distribui o calor
rapidamente por todo
o quarto.*



New!

CLIMA TURBO 2000

2000W

- » 3 Intensidades de calor: 750W/1200W/2000W
- » Función turbo: Reparte el calor rápidamente por toda la habitación
- » Termostato Ajustable
- » Patas incluidas para una mayor estabilidad
- » Asa de Transporte
- » Se recomienda para superficies de hasta 20m2

- » 3 intensidades: 750W/1200W/2000W
- » Função Turbo: Distribui o calor rapidamente por todo o quarto.
- » Termóstato regulável
- » Pernas incluídas
- » Pega de transporte
- » Recomendado para superfícies até 20m2



61 x 20,5 x 38 cm / 5 Kg

CLIMA TURBO 2000
Cod. 947.275.000
Mod. CV2002
EAN 8414234472755
MC 625 x 142 x 418
Pack Unit 1

TERMOCONVECTOR TERMOCONVECTOR



IP24

APTO PARA BAÑO



CHTA

500-1500-2000W

- » Pantalla digital
- » IP24. Apto para baños
- » Programador diario y semanal
- » Ahorro de espacio con la instalación mural
- » Autoapagado en caso de sobrecalentamiento
- » Sensor "Ventana abierta"
- » Portátil, pies con ruedas

- » Ecrã digital
- » IP24. Adequado para casas de banho
- » Programador diário e semanal
- » Economia de espaço com instalação de parede
- » Desligamento automático em caso de sobreaquecimento
- » Sensor "Janela aberta"
- » Portátil, pés com rodas

500W - 5 m² 37 x 8 x 44 cm - 2.7 Kg
 1500W- 15 m² 64.5 x 6.5 x 43 cm - 4.2 Kg
 2000W-20 m² 81.5 x 6.5 x 43 cm - 5 Kg

RADIADORES DE CUARZO RADIADORES DE QUARTZO

PR-2 SLIM

1200W

- » 2 potencias (600W/1200W)
- » Placa reflectora efecto espejo para potenciar la difusión del calor
- » Dispositivo antivuelco
- » Asa de transporte
- » Se recomienda para superficies de hasta 12m²
- » Totalmente silencioso

- » 2 potências nominais (600W/1200W)
- » Dispositivo anti-tombamento
- » Pega de transporte
- » Recomendado para superficies até 12m²

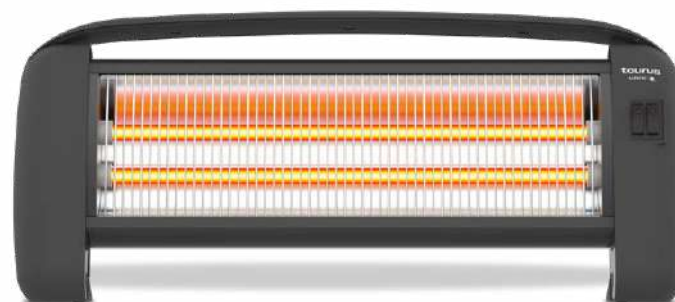

50 x 12 x 21,5 cm / 1,3 Kg

CHTA 500

Cod. 935.053.000
 EAN 8414234350534
 MC 473 x 140 x 495
 Pack Unit 1

CHTA 1500

Cod. 935.087.000
 EAN 8414234350879
 MC 733 x 140 x 495
 Pack Unit 1

CHTA 2000

Cod. 935.088.000
 EAN 8414234350886
 MC 903 x 140 x 495
 Pack Unit 1

PR-2 SLIM

Mod: HH1201
 Cod. 930.649.000
 EAN 8414234306494
 MC 315 x 535 x 540
 Pack Unit 6

CHIMENEA ELÉCTRICA LAREIRA ELÉCTRICA



TORONTO P 2000W

- » 2 intensidades de calor
- » 5 intensidades de llama
- » Programación diaria y semanal
- » Fachada curva, cristal frío al tacto
- » 2 decoraciones intercambiables: leña o piedras
- » Sensor "Ventana abierta"
- » Control remoto
- » Kit de instalación de pared incluido
- » Recomendado para superficies de hasta 20 m²

- » 2 intensidades de calor
- » 5 intensidades de chama
- » Programação diária e semanal
- » Fachada curva, vidro frio ao toque
- » 2 decorações intercambiáveis: lenha ou pedras
- » Sensor "Janela aberta"
- » Comando à distância
- » Kit de instalação de parede incluído
- » Recomendado para áreas de até 20 m²

66 x 16 x 52 cm / 11.7 Kg



TORONTO P

Cod. 935.046.000
EAN 8414234350466
MC 660 x 520 x 160
Pack Unit 1

ESTUFA GAS BUTANO AQUECEDOR A GÁS BUTANO

TROPICANO COMPACT BLUE

- » Potencia gas: 4.2kW (Máx.)
- » Selección de 3 niveles de potencia
- » Blue Flame Tech: Quema el gas a muy alta temperatura, calentando más y consumiendo menos que las estufas tradicionales.
- » Quemador sólido, no requiere mantenimiento
- » Triple sistema de seguridad: anti-inclinación, sensor de agotamiento de oxígeno y apagado de llama
- » Capacidad para bombona de gas de hasta 13 kg de carga de butano
- » 5 ruedas multidireccionales
- » 2 asas para un fácil transporte
- » Carcasa desmontable
- » Encendido piezoeléctrico
- » Válvula resistente a la corrosión

- » Potência do gás: 4,2kW (máx.)
- » Três níveis de potência disponíveis
- » Blue Flame Tech: Queima gás a uma temperatura muito elevada, aquecendo mais e consumindo menos do que os fogões tradicionais.
- » Queimador sólido, não necessita de manutenção
- » Sistema de segurança tripla: anti-inclinação, sensor de esgotamento de oxigénio e desligamento da chama
- » Capacidade da garrafa de gás até 13 kg de carga de gás butano
- » 5 rodas multidirecionais
- » 2 punhos para facilitar o transporte
- » Caixa amovível
- » Ignição piezoelétrica
- » Válvula resistente à corrosão



69,5 x 15 x 43 cm / 7.4 Kg

TROPICANO GAS COMPACT

- » Selección de 3 niveles de potencia.
- » Triple Sistema de seguridad: antinclinación, ODS y apagado de llama.
- » Capacidad para bombona de butano de hasta 15 kg.
- » 4 ruedas multidireccionales para un fácil transporte.
- » 2 asas para un mejor agarre.
- » Plegable para poder almacenarla en el mínimo espacio.
- » Encendido piezoeléctrico
- » Válvula resistente a la corrosión.

- » Seleçção de 3 níveis de potência.
- » Triplo sistema de segurança: anti-inflamável, ODS e desligamento da chama.
- » Capacidade para cilindros de butano até 15 kg.
- » 4 rodas multidirecionais para um transporte fácil.
- » 2 pegas para uma melhor aderência.
- » Dobrável para poupar espaço de armazenamento.
- » Ignição piezoelétrica
- » Válvula resistente à corrosão.



42.0 x 37.0 x 74.5 cm / 9.5 Kg

TROPICANO COMPACT BLUE

Mod: GH4202
Cod. 946.921.000
EAN 8414234469212
MC 695 x 433 x 150
Pack Unit 1

TROPICANO GAS COMPACT

Cod. 946.917.000
EAN 8414234469175
MC 690 x 400 x 150
Pack Unit 1

AIRE ACONDICIONADO CON BOMBA DE CALOR
AR CONDICIONADO COM BOMBA DE CALOR



TOP TEMP CONNECT

El climatizador inteligente Top Temp Connect de Taurus te permite controlar el ambiente de tu hogar desde tu dispositivo smartphone.

O climatizador inteligente Top Temp Connect da Taurus permite que você controle o ambiente da sua casa através do seu dispositivo smartphone.



connect

CLIMA CONTROL APP



FILTRACIÓN
EPA



TOP TEMP CONNECT

Mod: AC14000CHW
Cod: 956.328.000
EAN 8414234563286
MC 527 x 465 x 845
Pack Unit 1

TOP TEMP CONNECT

FRIO MÁX.	14000 Btu/h - 4.2kW 3500 Frigorias
CALOR MÁX.	9800 Btu/h - 2.9kW 2450 Frigorias
CONSUMO	1580W (frío) - 1150W (calor)
WIFI-APP	✓
SALIDA DE AIRE (MAX) SAÍDA DE AR (MAX)	400 m³/h
POTENCIA SONORA POTÊNCIA DO Ruído	≤65 dB (A)
CAPACIDAD DESHUMIDIFICACIÓN CAPACIDADE DESUMIDIFICAÇÃO	31 L / 24h
FRÍO, DESHUMIDIFICACIÓN Y VENTILACIÓN FRIO, DESUMIDIFICAÇÃO E VENTILAÇÃO	✓
REVERSIBLE FRIO/CALOR REVERSÍVEL	✓
MODO NOCHE MODO NOITE	✓
VELOCIDADES	3
TIPO DE FILTRO	FILTRO EPA
FILTRO ANTIPOLVO FILTRO	✓
GAS REFRIGERANTE	R290
CONTROL TÁCTIL + PANTALLA DIGITAL CONTROLE TÁCTIL + ECRÃ DIGITAL	✓
TEMPORIZADOR 24H	✓
KIT VENTANA KIT JANELA	✓
ALERONES OSCILANTES GRELHAS OSCILANTES	✓
MANDO A DISTANCIA CONTROLE REMOTO	✓
TAMAÑO - PESO TAMANHO - PESO	48 x 39 x 78 cm - 28 Kg
RUEDAS Y ASA RODAS E PEGA	✓
ÁREA RECOMENDADA	35 m²

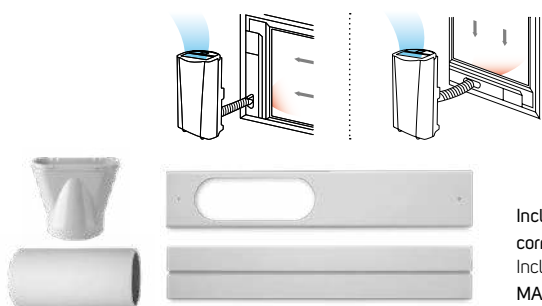

Incluye kit salida de aire para ventanas tipo:
correderas y en guillotina
Inclui kit saída de ar para janelas de tipo deslçantes
MANGUERA (diámetro/longitud) : Ø 15 cm / ± 1.5 m



AIRE ACONDICIONADO CON BOMBA DE CALOR
AR CONDICIONADO COM BOMBA DE CALOR



Climatizador de diseño compacto con 4 modos de funcionamiento: aire acondicionado, bomba de calor, deshumidificador y ventilador.

MANTÉN LA TEMPERATURA DE TU HOGAR AL NIVEL IDEAL DURANTE TODO EL AÑO.

Climatizador de design compacto com 4 modos de funcionamento: ar condicionado, bomba de calor, desumidificador e ventilador.

MANTENHA A TEMPERATURA DA SUA CASA NO NÍVEL IDEAL DURANTE TODO O ANO.



TEMP
DESIGN +

TEMP
DESIGN



	TEMP DESIGN	TOP TEMP DESIGN +
FRIO MÁX.	7000 Btu/h - 2.1 kW 1750 Frigorias	9000 Btu/h - 2.6kW 2250 frigorias
CALOR MÁX.	5500 Btu/h - 1.6 kW 1400 Kcal	7000 Btu/h - 2.1 kW 2850 Kcal
CONSUMO	780W - frío 700W - calor	1023W - frío 860W - calor
SALIDA DE AIRE (MAX) SAÍDA DE AR (MAX)	350 m ³ /h	
POTENCIA SONORA POTÊNCIA DO Ruído	≤ 65 dB (A)	
CAPACIDAD DESHUMIDIFICACIÓN CAPACIDADE DESUMIDIFICAÇÃO	17 L / 24h	24L / 24h
FRÍO, DESHUMIDIFICACIÓN Y VENTILACIÓN FRIO, DESUMIDIFICAÇÃO E VENTILAÇÃO	✓	
REVERSIBLE FRÍO/CALOR REVERSÍVEL FRIO/CALOR	✓	
MODO NOCHE MODO NOITE	✓	
VELOCIDADES	2	3
FILTRO ANTIPOLVO FILTRO	✓	
GAS REFRIGERANTE	R290	
CONTROL TÁCTIL + PANTALLA DIGITAL CONTROLE TÁCTIL + ECRÃ DIGITAL	✓	
TEMPORIZADOR 24H	✓	
KIT VENTANA KIT JANELA	✓	
ALERONES OSCILANTES GRELHAS OSCILANTES	✓	
MANDO A DISTANCIA CONTROLE REMOTO	✓	
TAMAÑO - PESO TAMANHO - PESO	36.5 x 35.5 x 71.3 cm - 20/22 Kg	
RUEDAS Y ASA RODAS E PEGA	✓	
ÁREA RECOMENDADA	20 m ²	25 m ²



Incluye kit salida de aire para ventanas tipo: correderas y en guillotina
Inclui kit saída de ar para janelas de tipo deslizantes

MANGUERA (diámetro/longitud) : Ø 15 cm / ± 1.5 m



TEMP DESIGN
Mod: AC7000CH
Cod: 956.321.000
EAN 8414234563217
MC 384 x 407 x 881
Pack Unit 1

TEMP DESIGN +
Mod: AC9000CH
Cod: 956.323.000
EAN 8414234563231
MC 384 x 407 x 881
Pack Unit 1

AIRE ACONDICIONADO CON BOMBA DE CALOR
AR CONDICIONADO COM BOMBA DE CALOR



TEMP DIGITAL +

MÁXIMA POTENCIA PARA MANTENER TU CASA
A LA TEMPERATURA PERFECTA TODO EL AÑO.

4 en 1: Función aire acondicionado, bomba de calor,
deshumidificador y ventilador.



MÁXIMA POTENCIA PARA MANTENER TU CASA
A LA TEMPERATURA PERFECTA TODO EL AÑO.

4 em 1: Função de ar condicionado, bomba de calor,
desumidificador e ventilador.

TEMP DIGITAL +

FRIO MÁX.	12000 Btu/h - 3.5 kW 3000 Frigorías
CALOR MÁX.	11200 Btu/h - 3.3 kW 2850 Kcal
CONSUMO	1370W- frío 1350W - calor
SALIDA DE AIRE (MAX) SAÍDA DE AR (MAX)	350 m³/h
POTENCIA SONORA POTÊNCIA DO Ruído	56-65 dB (A)
CAPACIDAD DESHUMIDIFICACIÓN CAPACIDADE DESUMIDIFICAÇÃO	28.8 L / 24h
FRÍO, DESHUMIDIFICACIÓN Y VENTILACIÓN FRIO, DESUMIDIFICAÇÃO E VENTILAÇÃO	✓
REVERSIBLE FRIO/CALOR REVERSÍVEL FRIO/CALOR	✓
MODO NOCHE MODO NOITE	-
VELOCIDADES	3
FILTRO ANTIPOLVO FILTRO	✓
GAS REFRIGERANTE	R290
CONTROL TÁCTIL + PANTALLA DIGITAL CONTROLE TÁCTIL + ECRÃ DIGITAL	✓
TEMPORIZADOR 24H	✓
KIT VENTANA KIT JANELA	✓
ALERONES OSCILANTES GRELHAS OSCILANTES	✓
MANDO A DISTANCIA CONTROLE REMOTO	✓
TAMAÑO - PESO TAMANHO - PESO	44.3 x 34 x 83 cm / 30 Kg
RUEDAS Y ASA RODAS E PEGA	✓
ÁREA RECOMENDADA	35 m²

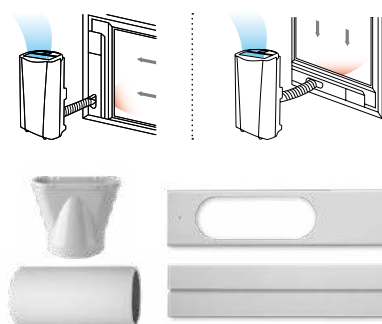

Incluye kit salida de aire para ventanas tipo: correderas y en guillotina
Inclui kit saída de ar para janelas de tipo deslizantes

MANGUERA (diámetro/longitud) : Ø 15 cm / ± 1.5 m

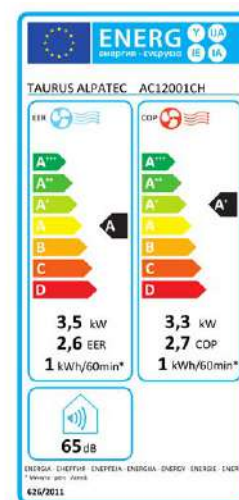

TEMP DIGITAL +
Mod: AC12001CH
Cod: 956.327.000
EAN 8414234563279
MC 480 x 885 x 430
Pack Unit 1

AIRE ACONDICIONADO CON BOMBA DE CALOR
AR CONDICIONADO COM BOMBA DE CALOR



AC 205 RVKT

Un motivo más para sentirte a gusto en casa.
**BOMBA DE CALOR, AIRE ACONDICIONADO,
VENTILADOR Y DESHUMIDIFICADOR.**

Mais uma razão para se sentir
confortável em casa.

**BOMBA DE CALOR, AR CONDICIONADO,
VENTILADOR E DESUMIDIFICADOR.**



AC 205 RVKT

FRIO MÁX.	7000 Btu/h - 2.1kW 1750 Frigorías
CALOR MÁX.	6000 Btu/h - 7.8kW 1512 Kcal
CONSUMO	780W - frío 720W - calor
SALIDA DE AIRE (MAX) SAÍDA DE AR (MAX)	380 m3/h
POTENCIA SONORA POTÊNCIA DO Ruído	56-65 dB(A)
CAPACIDAD DESHUMIDIFICACIÓN CAPACIDADE DESUMIDIFICAÇÃO	20L / 24h
FRÍO, DESHUMIDIFICACIÓN Y VENTILACIÓN FRIO, DESUMIDIFICAÇÃO E VENTILAÇÃO	✓
REVERSIBLE FRÍO/CALOR REVERSÍVEL FRIO/CALOR	✓
MODO NOCHE MODO NOITE	-
VELOCIDADES	3
FILTRO ANTIPOLVO FILTRO	✓
GAS REFRIGERANTE	R290
CONTROL TÁCTIL + PANTALLA DIGITAL CONTROLE TÁCTIL + ECRÃ DIGITAL	✓
TEMPORIZADOR 24H	✓
KIT VENTANA KIT JANELA	✓
ALERONES OSCILANTES GRELHAS OSCILANTES	✓
MANDO A DISTANCIA CONTROLE REMOTO	-
TAMAÑO - PESO TAMANHO - PESO	35 x 35 x 75,6 cm 22 Kg
RUEDAS Y ASA RODAS E PEGA	✓
ÁREA RECOMENDADA	20 m ²

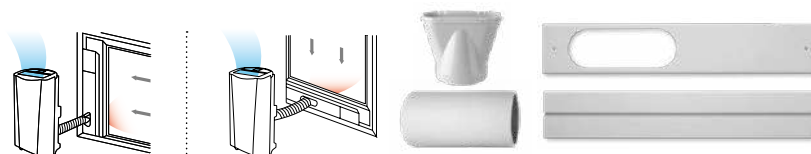

Incluye kit salida de aire para ventanas tipo: correderas y en guillotina
Inclui kit saída de ar para janelas de tipo deslizantes

MANGUERA (diámetro/longitud) : Ø 15 cm / ± 1.5 m

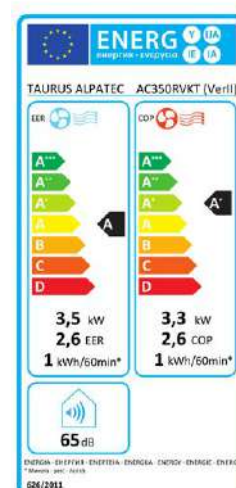

AC 205 RVKT
Cod: 956.305.000
EAN 8414234563057
MC 390 x 880 x 420
Pack Unit 1

DESHUMIDIFICADOR Y PURIFICADOR DE AIRE
DESUMIDIFICADOR E PURIFICADOR DE AR

PLEASANT WATER PUMP



- » Sistema con bomba de agua que permite superar para la evacuación continua de agua a un plano superior. Hasta 3 metros.
- » Sistema com bomba de água que permite superar para evacuação continua da água para um plano superior. Até 3 metros.



PLEASANT WATER PUMP

Mod: DH30D
Cod: 954.517.000
EAN 8414234545176
Pack Unit 1



PLEASANT WATER PUMP

DESHUMIDIFICACIÓN DESUMIDIFICAÇÃO	30 L / 24h
DEPÓSITO DE AGUA TANQUE DE ÁGUA	4 L
BOMBA DE AGUA BOMBA DE ÁGUA	✓
CAUDAL DE AIRE FLUXO DE ÁGUA	180m ³ /h
CONSUMO	380W
VELOCIDADES	3
AUTODIAGNÓSTICO Y AUTOPROTECCIÓN AUTO-DIAGNÓSTICO E AUTO-PROTECÇÃO	✓
DOBLE DISPLAY DIGITAL (MUESTRA EL % HUMEDAD) DUPLO DISPLAY DIGITAL (MOSTRA % DE HUMIDADE)	✓
PANTALLA LED	✓
REINICIO AUTOMÁTICO REINICIO AUTOMÁTICO	✓
GAS REFRIGERANTE	R290
TEMPORIZADOR 24H	✓
CONTROL DIGITAL DE HUMEDAD CONTROLE DIGITAL DE HUMIDADE	✓
DESCONGELACIÓN AUTOMÁTICA DESCONGELAÇÃO AUTOMÁTICA	✓
INDICADOR DEPÓSITO LLENO INDICADOR DE DEPÓSITO CHEIO	✓
FILTRO DE CARBÓN ACTIVO FILTRO DE CARVÃO ACTIVADO	✓
RUEDAS Y ASA OMNIDIRECCIONAL RODAS E PEGA OMNIDIRECCIONAL	✓
TAMAÑO - PESO TAMANHO - PESO	35 x 26 x 50 cm / 14.5 Kg
ÁREA RECOMENDADA	60 m ²

DESHUMIDIFICADORES
DESUMIDIFICADORES

PLEASANT & PLEASANT UNIQUE





PLEASANT

PLEASANT UNIQUE

DESHUMIDIFICACIÓN DESUMIDIFICAÇÃO	12L / 24h	22L / 24h
DEPÓSITO DE AGUA	2.5 L	4 L
PRESIÓN SONORA PRESSÃO SONORA	43 dB(A)	47 dB(A)
CADR - CAUDAL DE AIRE FLUXO DE AR	90 m³/h	180 m³/h
CONSUMO	210W	325W
VELOCIDADES	2	
GAS REFRIGERANTE	R290	
TEMPORIZADOR 24H	✓	
CONTROL DIGITAL DE HUMEDAD CONTROLE DIGITAL DE HUMIDADE	✓	
DESCONGELACIÓN AUTOMÁTICA DESCONGELAÇÃO AUTOMÁTICA	✓	
INDICADOR DEPÓSITO LLENO INDICADOR DE DEPÓSITO CHEIO	✓	
FILTRO	LAVABLE LAVÁVEL	
RUEDAS Y ASA RODAS E PEGA	✓	
TAMAÑO - PESO TAMANHO - PESO	27 x 20 x 40 cm (9.5 Kg)	34 x 25 x 56 cm (14 Kg)
ÁREA RECOMENDADA	25 m²	45 m²



PLEASANT

Mod: DH1201
Cod. 954.513.000
EAN 8414234545138
MC 315 x 250 x 495
Pack Unit 1

PLEASANT UNIQUE

Mod: DH2201
Cod. 954.514.000
EAN 8414234545145
MC 400 x 310 x 615
Pack unit 1

PURIFICADORES DE AIRE
PURIFICADORES DE AR

HIGH LANDSCAPES CONNECT PRO

Purificador de aire inteligente con ionizador y conexión WI-FI.

CONTRÓLALO Y AUTOMATIZA SU
FUNCIONAMIENTO DESDE TU
SMARTPHONE.

Purificador de ar inteligente com ionizador e conexão Wi-Fi.

CONTROLE E AUTOMATIZE SEU
FUNCIONAMENTO PELO SEU
SMARTPHONE.



PURE AIR BOOST

EFICIENCIA
99'9%

ALTA EFICACIA
EN LA ELIMINACIÓN DE
PARTICULAS



connect

CLIMA CONTROL APP



HIGH LANDSCAPES CONNECT PRO

Mod. AP2070W
Cod. 954.605.000
EAN 8414234546050
MC 551 x 358 x 823
Pack Unit 1



HIGH LANDSCAPES CONNECT PRO

FILTRACIÓN PURE AIR BOOST TAXA DE ELIMINAÇÃO DE PARTÍCULAS	PREFILTRO, FILTRO HEPA13 Y CARBÓN ACTIVO
TASA ELIMINACIÓN DE PARTÍCULAS TAXA DE ELIMINAÇÃO DE PARTÍCULAS	99.9%
CADR - SALIDA DE AIRE LIMPIO SAÍDA DE AR LIMPO	600 m³/h
CONSUMO	85W
PM 2.5 SENSOR CALIDAD DEL AIRE SENSOR DE QUALIDADE DO AR	Codificado por colores + Control de partículas peligrosas del aire Codificado por cores + Controle de partículas de ar perigosas
PRESIÓN SONORA PRESSÃO SONORA	20 dB(A)
SENSOR DE TEMPERATURA Y HUMEDAD SENSOR DE TEMPERATURA E UMIDADE	✓
IONIZADOR	✓
VELOCIDADES	5
TEMPORIZADOR	✓
MODO NOCHE MODO NOTURNO	✓
CONTROL REMOTO CONTROL Á DISTANCIA	✓
BLOQUEO INFANTIL CHILD LOCK FUNCTION	✓
INDICADOR RECAMBIO DE FILTRO INDICADOR DE SUBSTITUIÇÃO DO FILTRO	✓
TAMAÑO - PESO TAMANHO - PESO	48 x 27 x 71 cm / 13.7 Kg
ÁREA RECOMENDADA	140 m²



PURIFICADORES DE AIRE
PURIFICADORES DE AR

HIGH LANDSCAPES CONNECT

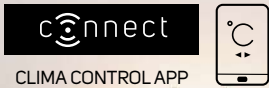

FILTRACIÓN PURE AIR BOOST

Tasa de eliminación de partículas 99,9%: olores, humo, pelos, bacterias, alérgenos y polvo. Gracias a la triple filtración con prefiltro, filtro HEPA13 y carbón activo.

Elimina eficazmente hongos, virus patógenos como el H1N1 (gripe o gripe porcina) y Staphylococcus Albus.

Taxa de remoção de partículas de 99,9%: odores, fumo, pêlos, bactérias, alérgenos e poeira. Graças à filtragem tripla: pré-filtro, filtro HEPA13 e carvão ativo.

Elimina eficazmente fungos, vírus patogénicos como o H1N1 (gripe ou gripe suína) e Staphylococcus Albus.

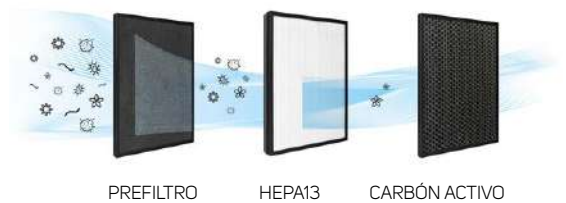

triple sistema de filtrado

- Polvo Pó
- Pelo Pêlo
- Bacterias Bactérias
- Olores y humos Odores e fumos
- Alérgenos Alergenos
- Virus Virus



FILTRO 3 EN 1 AP2040
Cod. 999.266.000
EAN 8414234992666
MC 375 x 323 x 323
Pack Unit 6

FILTRO AP2030
Cod. 999.265.000
EAN 8414234992659
MC 524 x 524 x 480
Pack Unit 18

**FILTRO 3 EN 1
LANDSCAPES (AP2050)**
Cod. 999.274.000
EAN 8414234992741
MC 375 x 323 x 323
Pack Unit 6



FILTRO 3 EN 1 AP2035
Cod. 999.273.000
EAN 8414234992666
MC 375 x 323 x 323
Pack Unit 6



AP 2040

HIGH LANDSCAPES

HIGH LANDSCAPES CONNECT

	AP 2040	HIGH LANDSCAPES	HIGH LANDSCAPES CONNECT
FILTRACIÓN PURE AIR BOOST TAXA DE ELIMINAÇÃO DE PARTÍCULAS	PREFILTRO, EPA-E12 Y CARBÓN ACTIVO	PREFILTRO, FILTRE HEPA13 Y CARBÓN ACTIVO	
TASA ELIMINACIÓN DE PARTÍCULAS TAXA DE ELIMINAÇÃO DE PARTÍCULAS	99.5%	99.9%	
CADR - SALIDA DE AIRE LIMPIO SAÍDA DE AR LIMPO	330 m³/h	350 m³/h	
CONSUMO	34W	38W	
PM 2.5 SENSOR CALIDAD DEL AIRE SENSOR DE QUALIDADE DO AR	 Codificado por colores Codificado por cores  EXCELENTE BIEN REGULAR MAL	 Codificado por colores + Control de partículas peligrosas del aire Codificado por cores + Controle de partículas de ar perigosas  EXCELENTE BIEN REGULAR MAL	
WIFI- CONTROL APP	-	-	✓
PRESIÓN SONORA PRESSÃO SONORA	22 dB(A)		
LÁMPARA ESTERILIZANTE UVC	-	x2	
VELOCIDADES	4	3 + AUTO MODE	
TEMPORIZADOR	-	8 h	
MODO NOCHE MODO NOTURNO		✓	
BLOQUEO INFANTIL BLOQUEIO INFANTIL		✓	
INDICADOR RECAMBIO DE FILTRO INDICADOR DE SUBSTITUIÇÃO DO FILTRO		✓	
TAMAÑO - PESO TAMANHO - PESO	32.5 x 19.5 x 49.5 cm / 6.1 Kg		
ÁREA RECOMENDADA	75 m²	80 m²	

AP2040

Cod. 954.601.000
 EAN 8414234546012
 MC 425 x 300 x 605
 Pack Unit 1

HIGH LANDSCAPES

Mod. AP2050
 Cod. 954.603.000
 EAN 8414234546036
 MC 416 X 286 X 596
 Pack Unit 1

HIGH LANDSCAPES CONNECT

Mod. AP2050W
 Cod. 954.606.000
 EAN 8414234546067
 MC 416 X 286 X 596
 Pack Unit 1

LANDSCAPES



FILTRACIÓN PURE AIR BOOST

Tasa de eliminación de partículas 99,9%: olores, humo, pelos, bacterias, alérgenos y polvo. Gracias a la triple filtración con prefiltro, carbón activo y filtro HEPA13.

Elimina eficazmente hongos, virus patógenos como el H1N1 (gripe o gripe porcina) y Staphylococcus Albus.

Taxa de remoção de partículas de 99,9%: odores, fumo, pêlos, bactérias, alérgenos e poeira. Graças à filtragem tripla com pré-filtro, carvão ativo e filtro HEPA13.

Elimina eficazmente fungos, vírus patogênicos, como H1N1 (gripe ou gripe suína) e Staphylococcus Albus.









PREFILTRO

CARBÓN ACTIVO

HEPA13

triple sistema de filtrado

-  Polvo Pó
-  Pelo Pêlo
-  Bacterias Bactérias
-  Olores y humos Odores e fumos
-  Alérgenos Alergenos
-  Virus Virus



AP 2030

LANDSCAPES

FILTRACION PURE AIR BOOST	PREFILTRO, FILTRO HEPA13 , CARBON ACTIVO	PREFILTRO, CARBON ACTIVO, FILTRO HEPA13
TASA ELIMINACIÓN DE PARTÍCULAS TAXA DE ELIMINAÇÃO DE PARTÍCULAS	99.9%	99.9%
CADR - SALIDA DE AIRE LIMPIO SAÍDA DE AR LIMPO	120 m³/h	300 m³/h
CONSUMO	23W	58W
PM 2.5 SENSOR CALIDAD DEL AIRE SENSOR DE QUALIDADE DO AR	-	-
PRESIÓN SONORA PRESSÃO SONORA	30 dB(A)	25 dB(A)
LÁMPARA ESTERILIZANTE UVC LAMPADA ESTIRILIZANTE UVC	-	-
VELOCIDADES	-	3
TEMPORIZADOR	-	8 h
MODO NOCHE MODO NOTURNO	-	✓
BLOQUEO INFANTIL CHILD LOCK FUNCTION	-	-
INDICADOR RECAMBIO DE FILTRO INDICADOR DE SUBSTITUIÇÃO DO FILTRO	-	✓
TAMAÑO - PESO TAMANHO - PESO	215 x 19.3 x 39 cm / 2 Kg	34.5 x 19.3 x 51 cm / 5 Kg
ÁREA RECOMENDADA	30 m²	70 m²

AP2030
Cod. 954.602.000
EAN 8414234546029
MC 415 x 415 x 505
Pack Unit 4

LANDSCAPES
Mod. AP2035
Cod. 954.604.000
EAN 8414234546043
MC 580 X 420 X 260
Pack unit 1

FILTRO 3 EN 1AP2035
Cod. 999.273.000
EAN 8414234992666
MC 375 x 323 x 323
Pack Unit 6

taurus

taurusgroup

Av. Barcelona s/n · 25790 Oliana · Lleida
T. (+34) 973 47 05 50

TAURUS PORTUGAL, Av. Rainha D. Amélia, 12 - B 1600-677 Lisboa
T. (+351) 21 797 26 51

SAC. (+34) 945 55 12 42

075135000

Taurus Group S.L. se reserva el derecho de modificar las especificaciones, los productos y los accesorios sin previo aviso. © 2024 TaurusGroup